

Informationsblatt

Verwaltungsgemeinschaft Margetshöchheim



Mitgliedsgemeinden
Margetshöchheim und Erlabrunn



AUSGABE 06/2025

JUNI

30/05/2025



Leserfoto: Inge Jahn



Leserfoto: Inge Jahn



Leserfoto: Heidrun Tammen



Leserfoto: Gerti Aulbach-Müller



Leserfoto: Gerti Aulbach-Müller

IMPRESSUM

Das Infoblatt der Verwaltungsgemeinschaft Margetshöchheim erscheint monatlich jeweils am letzten Freitag des Monats und wird kostenlos an alle erreichbaren Haushalte des Verbreitungsgebietes verteilt.

Herausgeber und Redaktion: TYPO-Werkstatt, Iris Mende (v.i.S.d.P.)
Am Haag 10, 97234 Reichenberg
E-Mail: margetshoechheim@typo-werkstatt.de
im Auftrag der Verwaltungsgemeinschaft Margetshöchheim
Grafik und Layout: Ronja Mende und Iris Mende

Verantwortlich für den gemeindlichen Teil:
Gemeinde Margetshöchheim: Bürgermeister Waldemar Brohm
Gemeinde Erlabrunn: Bürgermeister Thomas Benkert
Verwaltungsgemeinschaft: Gemeinschaftsvorsitzender Waldemar Brohm

Zu veröffentlichende Artikel schicken Sie bitte per E-Mail als PDF-Datei ohne jegliche Formatierung direkt an die Redaktion.
E-Mail: margetshoechheim@typo-werkstatt.de
Bitte Fotos, Grafiken und Texte mit Namensnennung der Urheberrechte. Die Redaktion behält sich Kürzungen vor.

Anzeigenannahme und Gestaltung (gewerbliche Anzeigen)
Iris Mende, Tel. 0176 - 57 72 09 40, E-Mail: anzeigen@typo-werkstatt.de

Private Kleinanzeigen, Dank- und Familienanzeigen:
Geme gestalten wir für Sie die Anzeigen. Bitte Auftrag formlos per E-Mail schicken an: Iris Mende, Tel. 0176- 57 72 09 40, E-Mail: anzeigen@typo-werkstatt.de
Private Anzeigen können auch, falls digital nicht möglich, direkt in der Verwaltungsgemeinschaft Margetshöchheim aufgegeben werden oder per Postversand an die Redaktion.

Alle Informationen, Metadaten und Erscheinungstermine
unter www.typo-werkstatt.de oder unter www.margetshoechheim.de/buergerservice-politik/services/infoblatt
Exemplare der aktuellen Ausgabe liegen auch in den beiden Rathäusern aus.

Das nächste Info-Blatt erscheint am:
Freitag, 27. Juni

Redaktionsschluss: **Donnerstag, 12. Juni**
Anzeigenschluss: **Mittwoch, 11. Juni**

Abfallentsorgung

Restmüll **Do., 05.06. Fr., 20.06.**
Gelbe Tonne **Do., 12.06.**
Bioabfall **Fr., 13.06.** Do., 26.06.
Papiertonne **Mi., 18.06.**

Restmüll **Do., 05.06. Fr., 20.06.**
Gelbe Tonne **Mi., 11.06.**
Bioabfall **Fr., 13.06.** Do., 26.06
Papier **Mi., 18.06.**

Gemeindlicher Bauhof Rosenstraße 11, Freitag: 15:00-18:00 Uhr
Die Abgabe von Grüngut ist in haushaltsüblichen Mengen möglich.

Containerstandorte (Altglas) Einfahrt Zeilweg, Am Scheckert, Friedhof Rosenstraße und Nordstraße

Containerstandorte (Altkleidercontainer)
Friedhof Rosenstr. und Nordstr.

Öffnungszeiten Wertstoffhof
Nördliche Maintal, 97299 Zell a. Main
Di. 14:00 – 18:00 Uhr
Do. 09:00 – 18:00 Uhr
Sa. 09:00 – 14:00 Uhr

Daneben stehen aber auch alle anderen Wertstoffhöfe des Team Orange im Landkreis Würzburg zur Verfügung.



Ansprechpartner der VGem Margetshöchheim und der Gemeinde Margetshöchheim

BÜRGERBÜRO: buergerbuerer@margetshoechheim.de Tel. 0931 / 46 86 2-0
Fax 0931 / 46 86 2-30

BÜRGERMEISTER: Waldemar Brohm Tel. 0931 / 46 86 2-25
w.brohm@margetshoechheim.de

VORZIMMER: Doris Wolf-Appel Tel. 0931 / 46 86 2-23
vorzimmer@margetshoechheim.de

BAUAMT, RECHT: Marcel Holstein Tel. 0931 / 46 86 2-22
m.holstein@margetshoechheim.de

TECHNISCHES BAUAMT: Daniel Biermann Tel. 0931 / 46 86 2-27
d.biermann@margetshoechheim.de

Nicole Scherbaum Tel. 0931 / 46 86 2-28
n.scherbaum@margetshoechheim.de

Jennifer Baader Tel. 0931 / 46 86 2-12
j.baader@margetshoechheim.de

Monika Oesterlein Tel. 0931 / 46 86 2-26
m.oesterlein@margetshoechheim.de

KÄMMEREI: Verena Stockmann Tel. 0931 / 46 86 2-17
kaemmerei@margetshoechheim.de

BÜRGERBÜRO / RED. INFOBLATT: Elke Böhl Tel. 0931 / 46 86 2-14
infoblatt@margetshoechheim.de

KASSE: Monika Lohne Tel. 0931 / 46 86 2-18
kasse@margetshoechheim.de

PERSONALABTEILUNG: Linda Blass Tel. 0931 / 46 86 2-21
personalamt@margetshoechheim.de

STEUERN: Sebastian Felkl Tel. 0931 / 46 86 2-19
s.felkl@margetshoechheim.de

EINWOHNERMELDEAMT / PASS- UND STANDESAMT / FRIEDHOFSWESEN: Daniela Kiesel Tel. 0931 / 46 86 2-11
d.kiesel@margetshoechheim.de

Christiane Roos Tel. 0931 / 46 86 2-10
c.roos@margetshoechheim.de

Anja Haidt Tel. 0931 / 46 86 2-13
a.haidt@margetshoechheim.de

GEBÜHREN WASSER/KANAL: Meike Michler Tel. 0931 / 46 86 2-20
m.michler@margetshoechheim.de

Ansprechpartner der Gemeinde Erlabrunn

BÜRGERMEISTER: Thomas Benkert
thomas.benkert@erlabrunn.bayern.de

VGem Margetshöchheim

Gemeinschaftsvorsitzender Waldemar Brohm
Mainstraße 15, 97276 Margetshöchheim



☎ 0931 / 46 86 2 -0



Geschäftszeiten Rathaus Margetshöchheim:

Montag bis Freitag 08:00 - 12:00 Uhr
Donnerstag 14:00 - 18:00 Uhr
Mainstraße 15, 97276 Margetshöchheim
Informationen unter: www.margetshoechheim.de

Geschäftszeiten Rathaus Erlabrunn:

Dienstag: 14:00 - 18:00 Uhr
Tel. 09364 / 13 20
Zellinger Straße 1, 97250 Erlabrunn
Informationen unter: www.weinort-erlabrunn.de

Aus dem Rathaus

RATHAUS MARGETSHÖCHHEIM GESCHLOSSEN

Das Rathaus in Margetshöchheim ist am **Mittwoch, 25. Juni**, geschlossen.

Einwohnermeldeamt & Standesamt

Margetshöchheim:

Stand am 31.03.2025: 3.200
Zuzüge: 17
Wegzüge: 21
Geburten: 3
Eheschließungen: 1
Sterbefälle: 2
Stand am 30.04.2025: 3.197

Erlabrunn:

Stand am 31.03.2025: 1.879
Zuzüge: 10
Wegzüge: 9
Geburten: 1
Eheschließungen: 0
Sterbefälle: 1
Stand am 30.04.2025: 1.880

Bankverbindungen

Bankverbindung der Verwaltungsgemeinschaft:
IBAN DE95 7905 0000 0150 1004 02

Bankverbindung der Gemeinde Margetshöchheim:
IBAN DE84 7905 0000 0150 1006 00

Bankverbindung der Gemeinde Erlabrunn:
IBAN DE37 7905 0000 0160 1000 12

Nachrichten Gemeindekasse

HINWEIS DER GEMEINDEKASSE ÜBER ANSTEHENDE ZAHLUNGSTERMINE

Am **30.06.2025** ist die **2. Vorauszahlung der Wasser- und Abwassergebühren 2025** zur Zahlung fällig.

Am **01.07.2025** sind die **Grundsteuer (Jahreszahler)** und der Beitrag des **Deutschen Weinfonds** zur Zahlung fällig.

Wir bitten die Selbstzahler um Beachtung der Termine!

Möchten Sie ein SEPA-Lastschriftmandat erteilen, können Sie sich gerne mit der Gemeindekasse in Verbindung setzen (Tel. 0931 / 46 86 2-18)

Ihre Kassenverwaltung

Das Passamt informiert

NUR NOCH DIGITALE PASSBILDER FÜR AUSWEISDOKUMENTE!

Seit dem 01.05.2025 sind zur Beantragung von Personalausweisen und Reisepässen nur noch digitale Passbilder zulässig. Passbilder in Papierform oder selbst erstellte digitale Fotos sind nicht erlaubt!

Wo bekommen Sie digitale Passbilder?

Bitte gehen Sie zu einem zertifizierten Fotostudio/Drogeriemarkt. Diese übertragen das Foto über eine sichere Internetverbindung direkt an das Passamt. Eine Liste der Dienstleister finden Sie z. B. unter www.e-passfoto.de

Zusätzlich wird es die Möglichkeit geben, direkt in den Rathäusern Margetshöchheim und Erlabrunn Passbilder aufnehmen zu lassen. Die Gebühr hierfür wird 6,00 € betragen. **Aktuell wurden die Geräte noch nicht von der Bundesdruckerei angeliefert.** Zur Beantragung muss derzeit also zwingend der QR-Code eines zertifizierten Anbieters mitgebracht werden.

Bitte prüfen Sie die Gültigkeit Ihrer Ausweisdokumente!

Die Bundesdruckerei benötigt für die Bearbeitung von

- Personalausweisen ca. 3 bis 4 Wochen,
- Reisepässen ca. 4 bis 6 Wochen.

Beantragen Sie Ihre Ausweisdokumente rechtzeitig.

Wichtige Information zu Ausweisen für Kinder

Für Kinder kann ebenfalls ein Personalausweis oder ein Reisepass beantragt werden. Es gelten die Vorgaben wie für Erwachsene.

Haben Sie noch Fragen? Gerne helfen wir Ihnen weiter:
Tel. 0931 / 46 8 62-0.

ANZEIGE

ANZEIGE

Wir fotografieren Sie persönlich und individuell. Sie haben die Auswahl aus mehreren Aufnahmen und stellen Ihnen diese bei Bedarf digital in der Cloud bereit.

PASSBILDER Gleich zum Mitnehmen!

für Ihre Ausweisdokumente

Digital, sicher, professionell & rechtskonform. Nach der Gesetzesänderung ab 1. Mai 2025 übermitteln wir Ihr Bild digital an Ihr Amt.



Hahnenhof 2, 97070 Würzburg
 Fon: 0931/14 605,
 Fax: 0931/57 30 76
wuerzburg@foto-fun-digital.de
 Mo-Sa. 9.00 - 18.00 Uhr

VERANSTALTUNGEN

Termine in Margetshöchheim

Termine in Erlabrunn

Termine anderer Orte

TAG	ZEIT	VERANSTALTUNG	ORT / TREFFPUNKT	VERANSTALTER
dienstags	14:00 Uhr	AWO-Seniorentreff	AWO-Raum, Margarethenhalle	AWO Margetshöchheim
donnerstags	14:30 - 15:30 Uhr	Fit im Kopf	Versöhnungskirche Zell	Evangel. Kirchengemeinde
donnerstags	17:00 Uhr	Boule	Bahn an Falkenburgerstr.	DFF Erlabrunn-Quettehou e. V.
Sa., 31.05.	ganztägig	Tagesausflug „Zu Gärten und Gärtnereien am Steigerwaldrand“		OGV
So., 01.06.	10:00 - 17:00 Uhr	Tag der offenen Gartentür	Ewiger Garten Erlabrunn	OGV Kreisverband
Di., 03.06.	19:15 Uhr	Gemeinderatssitzung	Rathaus Margetshöchheim	Gemeinde Margetshöchheim
Mi., 04.06.	18:00 Uhr	Main-Treff	Bei Theo	Nachbarschaftshilfe
Do., 05.06.	19:00 Uhr	Wirtshaussingen	TSV-Sportheim	MGV Erlabrunn
Do., 05.06.	18:30 Uhr	Spieleabend	Bücherei	Kath. Gemeindebücherei
Do., 05.06.	19:00 Uhr	Gemeinderatssitzung	Bürgerhof	Gemeinde Erlabrunn
Mo., 09.06.	14:00 Uhr	Senioren-Spieletreff	Bürgerhof	Gemeinde Erlabrunn
Mo., 09.06. - So., 15.06.		Pfingstszeltlager	Jugendzeltplatz Hollfeld	KJG Erlabrunn
Mi., 11.06.	14:00 - 17:00 Uhr	Seniorenachmittag	Kath. Kirche und Pfarrheim	Kath. Seniorenkreis St. Johannes
So., 15.06.	ganztägig	Verkehrsbeeinträchtigungen	Ortsgebiet	Gemeinde Erlabrunn
Mo., 16.06.	19:00 Uhr	Aktuelle Stunde zur Kommunalpolitik	Bürgerhof	CSU-OV
Do., 19.06.	16:00 - 18:30 Uhr	Naturkundliche Wanderung ins Hölzlein mit Schlusshock im Meisnerhof	Treffpunkt Bürgerhof	OGV
Do., 19.06.		Musikalische Gestaltung der Prozession		MGV Erlabrunn
Fr., 20.06.	18:00 Uhr	Nachtwächterführung	Treffpunkt: Meisnerhof	VdK
Sa., 21.06./ So., 22.06.	17:00 - 02:00 Uhr 11:00 - 24:00 Uhr	Floriansfest	Am und um das Feuerwehrhaus	FFW
So., 22.06.	09:00 Uhr	Gottesdienst, anschl. Fronleichnamsprozession	Kath. Kirche und Ortsgebiet	Kath. Pfarrgemeinde mit FFW
Mo., 23.06.	14:00 Uhr	Senioren-Spieletreff	Bürgerhof	Gemeinde Erlabrunn
Di., 24.06.	15:45 - 16:45 Uhr	Geschichtenwerkstatt	Bücherei	Kath. Gemeindebücherei
Di., 24.06.	14:30 Uhr	Bingo und andere Spiele	evangel. Gemeindehaus	Seniorenkreis
Mi., 25.06.		Rathaus Margetshöchheim geschlossen		Gemeinde Margetshöchheim
Fr., 27.06.	18:00 Uhr	Kindernachmittag	Garten der Versöhnungskirche	Evangel. Kirchengemeinde
Sa., 28.06.	17:30 Uhr	Pfarrfest, Gottesdienst und Festbetrieb	Rathaushof	Kath. Pfarrgemeinde
Mi., 02.07.	18:00 Uhr	Main-Treff	Bei Theo	Nachbarschaftshilfe
Mi., 02.07.	20:30 Uhr	Abteilungsversammlung Fußball	Sportheim Erlabrunn	TSV
So., 06.07.		Margetshöchheimer Ortsmeisterschaft	Sportgelände	SG 06
Fr., 11.07.	20:00 Uhr	Konzert mit Eddi Hüneke	Versöhnungskirche Zell	Evangel. Kirchengemeinde
So., 13.07.	ab 10:00 Uhr	Jazz Matinee	Kulturscheune	Die Grünen/Bündnis Erlabrunn
Di., 15.07.	19:00 Uhr	Kreativabend für Showacts	Bürgercafé	Erlabrunner Narrenkröpf
Mi., 06.08.	18:45 Uhr	Mit der CSU zum Schützenhoftheater		CSU-OV

An die Gemeinden

ROLLFIETS ROLLSTUHLFAHRRAD KANN ZUR VERFÜGUNG GESTELLT WERDEN



Der Gemeinde wurde ein Rollfiets Rollstuhlfahrrad (siehe Bild) kostenfrei angeboten. Falls dieses Fahrrad jemandem nützliche Dienste erweisen könnte und auch genutzt werden würde, möge er sich bitte melden. Wir werden dann die Übernahme vermitteln.



Interesse?

Gemeinde Margetshöchheim,
Norbert Götz, 2. Bürgermeister,
Tel. 0931 / 46 36 66
oder Anfragen unter E-Mail:
n.goetz@margetshoechheim.de



AUS DER WEITERBILDUNGSREIHE „FIT FÜRS EHRENAMT“: WORKSHOP ZUR GESTALTUNG DER VEREINSHOMEPAGE

Das Internet ist die erste Anlaufstelle für Menschen, die etwas über einen Verein in Erfahrung bringen möchten. Eine gut gestaltete Homepage ist daher mehr als eine Informationsplattform – sie ist das digitale Aushängeschild des Vereins und maßgeblich für dessen Außenwirkung.

Im Rahmen der Programmreihe „Fit fürs Ehrenamt“ bietet die Servicestelle Ehrenamt des Landkreises Würzburg einen kostenfreien Weiterbildungskurs zur Gestaltung der Vereinshomepage an. Dieser vermittelt praxisnah, wie Vereine eine ansprechende und zugleich rechtssichere Website erstellen können.

Kostenloser Workshop „Homepage: Sicher gestalten, organisieren und pflegen“

Die Veranstaltung findet am **Montag, 30. Juni 2025, von 18:00 bis 21:00 Uhr** im Sitzungssaal II des Landratsamts Würzburg (Zeppelinstraße 15, 97074 Würzburg) statt. Die ehrenamtlich Engagierten erfahren, worauf sie bei der Erstellung ihrer Vereinswebsite achten sollten und wie sie deren Inhalte optimal pflegen und organisieren. Zudem wird erklärt, was bei einer rechtssicheren Datenschutzerklärung und beim Impressum zu beachten ist. Auch das Thema Suchmaschinenoptimierung ist ein Teil des kostenlosen Workshops. Die Teilnehmerinnen und Teilnehmer lernen, mit Hilfe welcher Tricks ihre Website bei Suchmaschinen besser gefunden werden kann.

Konkrete Beispiele helfen, das neu erworbene Wissen direkt in die Praxis umzusetzen. Für die interaktiven Übungen stehen Laptops vor Ort zur Verfügung. Das Mitbringen eigener Geräte ist ebenfalls möglich.

Die Veranstaltung ist eine Kooperation mit „digital verein(t)“ und für alle freiwillig engagierten Bürgerinnen und Bürger im

Landkreis Würzburg kostenfrei. Die Anmeldung erfolgt online auf www.landkreis-wuerzburg.de/ehrenamt unter dem Menüpunkt „Weiterbildung“.

Die Servicestelle Ehrenamt wird als Zentrum für lokales Freiwilligenmanagement durch das Bayerische Staatsministerium für Familie, Arbeit und Soziales gefördert. Als Standort des Projekts „digital verein(t)“ erhält sie außerdem Unterstützung durch das Bayerische Staatsministerium für Digitales. Die Angebote der Servicestelle Ehrenamt und weitere kostenfreie Weiterbildungsangebote sind unter

www.landkreis-wuerzburg.de/bildung-freizeit-kultur/servicestelle-ehrenamt/ zu finden.

AktivSenioren Landratsamt Würzburg



INFORMATIONANGEBOT

zur Existenzgründung, Existenzerhaltung und Unternehmensnachfolge



In Zusammenarbeit mit den AKTIVSENIOREN BAYERN e.V. wird der Sprech- und Informationstag für Klein- und Mittelbetriebe und Existenzgründer aus dem Landkreis Würzburg angeboten. Bei dieser ersten Orientierung wird mit dem interessierten Betrieb individuell und vertraulich eine Strategie für Möglichkeiten und Wege von Problemlösungen entwickelt (z.B. Planungs- und Finanzierungsfragen, Organisationsabläufe, Rechnungswesen, Marketing, Unternehmensübergaben, etc.). Dieses erste Orientierungsgespräch ist kostenlos.

Weitere Informationen: www.aktivsenioren.de.

NÄCHSTER SPRECHTAG

Mittwoch, 11. Juni, von 9:00 bis 12:00 Uhr

Anmeldung: bei Brigitte Schmid, Landratsamt Würzburg, Kreisentwicklung, Tel. 0931 / 80 03 -51 12.

EUTB® Kostenlose Beratung



KOSTENLOSE BERATUNG

für Menschen mit Behinderung und deren Angehörige.

Die Ergänzende unabhängige Teilhabeberatung, kurz EUTB®, berät zu Möglichkeiten der Rehabilitation und Teilhabe. Wer Fragen z. B. zu Anträgen (Schwerbehindertenausweis, Hilfsmittel, zur Eingliederungshilfe...) hat, einen Rat sucht, Informationen braucht oder sich austauschen möchte, kann sich an die EUTB wenden.

EUTB® Teilhabeberatung des BBSB e.V.

Wir beraten Sie individuell, kostenlos und umfassend an einem Ort Ihrer Wahl. Wir nehmen uns Zeit für Sie und Ihre Angehörigen.

Tel. 0931- 465 295 11

E-Mail: teilhabeberatung-wuerzburg@bbsb.org



STADT
WÜRZBURG

Du hast die Wahl!

Wir sind die größte Stadt in Unterfranken mit einer Vielzahl von Aufgaben, die wir für unsere Bürgerinnen und Bürger gerne erfüllen. Wir bilden deshalb zum

1. September bzw. 1. Oktober 2026

in folgenden Ausbildungsberufen und Studiengängen motivierte und engagierte Nachwuchskräfte (m/w/d) aus:

**Verwaltungsfachangestellte/r
Verwaltungswirt/in 2. QE
Dipl.-Verwaltungswirt/in (FH) 3. QE
Erzieherausbildung – SEJ und
Berufspraktikum
Fachangestellte/r für Medien- und
Informationsdienste, FR Archiv
Fachangestellte/r für Medien- und
Informationsdienste, FR Bibliothek
Kaufmann/-frau für Tourismus und Freizeit
Leitstellendisponent/in
Elektroniker/in, FR Energie- und
Gebäudetechnik
Gärtner/in, FR Garten- und Landschaftsbau
Gärtner/in, FR Zierpflanzenbau
Gärtner/in, FR Baumschule
Fachinformatiker/in, FR
Systemintegration
Bestattungsfachkraft
Umwelttechnologe/-technologin für
Abwasserbewirtschaftung
Umwelttechnologe/-technologin für
Rohrleitungsnetze und Industrieanlagen
Fachkraft für Veranstaltungstechnik
Straßenbauer/in
Straßenwärter/in
Vermessungstechniker/in
Bühnenmaler/in
Maßschneider/in, FR Damen
Maskenbildner/in**

Informationen zu den Ausbildungsberufen und Studiengängen sowie zum Bewerbungsverfahren findest Du auf:
www.wuerzburg.de/ausbildung.

Kontakt: Stadt Würzburg, Fachbereich Personal, Digitalisierung u. Organisation / Aus- und Fortbildungsmanagement,
Tel.: 0931 373362

**Antikankauf Ernst seit über 60 Jahren
WÜ, Seilerstr.21 - Tel.0931/29 69 68 65
Schmuckaktion: 60% über Material-Wert
Möbel, Pelze+Leder, Zinn, Münzen, Silber u.v.m.**

LANDKREIS
WÜRZBURG

CHANCENBÖRSE – DIE JOBPLATTFORM VON STADT UND LANDKREIS WÜRZBURG

Der Fachkräftemangel ist eine der zentralen Herausforderungen unserer Zeit. Stadt und Landkreis Würzburg setzen deshalb ein starkes Zeichen für den regionalen Arbeitsmarkt: In der Chancenbörse auf der gemeinsamen Website www.stadt-land-wue.de gibt es auf einen Klick alle Karrieremöglichkeiten im unmittelbaren Einzugsgebiet. Die Plattform ist ein Teil der Ausbildungs- und Fachkräfteoffensive für die Region Würzburg.

Menschen, die auf der Suche nach einem Ausbildungs- oder Praktikumsplatz, einem Ferienjob oder einer neuen beruflichen Herausforderung sind, finden dort schnell und übersichtlich passende Angebote. Die Chancenbörse richtet sich an Jugendliche, Berufseinsteiger sowie Fachkräfte – und gibt Unternehmen die Möglichkeit, sich und ihre Karriereangebote kostenfrei zu präsentieren. Zahlreiche Betriebe nutzen die Plattform bereits und machen in Form von Firmenporträts auf sich aufmerksam. Schulen, Gemeinden und weitere Bildungseinrichtungen werden gezielt eingebunden, um junge Menschen und Fachkräfte auf die Chancenbörse hinzuweisen.

„Die Chancenbörse bringt Unternehmen und potenzielle Bewerberinnen und Bewerber direkt zusammen. Sie zeigt, wie vielfältig und attraktiv die beruflichen Möglichkeiten in unserer Region sind“, sagt Rico Neubert, Leiter der Kreisentwicklung am Landratsamt Würzburg. „Ich lade alle Betriebe herzlich ein, dieses Angebot zu nutzen und sich mit ihrem Profil auf der Plattform vorzustellen.“

Interessierte Unternehmen können sich direkt online registrieren oder das Formblatt „Fragebogen Arbeitsplatzoffensive“ unter www.landkreis-wuerzburg.de/Arbeitsplatzoffensive ausfüllen und per Post oder E-Mail an das Landratsamt Würzburg senden.

Für Fragen steht Ihnen Brigitte Schmid zur Verfügung unter der **Tel. 0931 / 80 03 5112** oder per E-Mail an b.schmid@lra-wue.bayern.de

TAG DER OFFENEN GARTENTÜR

Gartenoasen in Stadt und Landkreis Würzburg entdecken

14 Gärten öffnen am diesjährigen Tag der offenen Gartentür ihre Pforten für „Seelenverwandte“. Gartenfreunde können wieder auf Tour durch Stadt und Landkreis Würzburg gehen, um sich die grünenden und blühenden Oasen anzusehen. Von Erbshausen im Nordosten über das Stadtgebiet Würzburg bis nach Gaukönigshofen im Süden reicht der „grüne Faden“ dieses besonderen Tages.

Der Aktionstag, organisiert vom Kreisverband für Gartenbau und Landespflege und dem Landratsamt Würzburg, findet am **Sonntag, 1. Juni 2025 statt. Von 10:00 bis 17:00 Uhr** können sich Interessierte in den Gärten in und um Würzburg Tipps von erfahrenen Selbstversorgern holen, Kunst aus Gartenkeramik bestaunen oder sich von romantischen Landhausgärten verzaubern lassen. Die Besitzerinnen und Besitzer der Gärten freuen sich auf zahlreiche achtsame Gäste zur besten Blütezeit der Rosen, einige von ihnen bieten Führungen an. Der Eintritt ist kostenlos. Die Mitnahme von Hunden und anderen Haustieren ist nicht gestattet.



Programmbroschüren in den Rathäusern und Online erhältlich

Info-Broschüren zum Tag der offenen Gartentür am 1. Juni mit den Adressen und Beschreibungen der Anwesen liegen in Kürze in allen Rathäusern sowie im Landratsamt Würzburg aus. Ebenso kann das Programm auf www.landkreis-wuerzburg.de/Gartenkultur heruntergeladen werden.

Ansprechpartnerin für weitere Informationen ist Jessica Tokarek, Kreisfachberaterin für Gartenkultur und Landespflege, **Tel. 0931 / 80 03-5463**, E-Mail: j.tokarek@lra-wue.bayern.de.

TEILNEHMER*INNEN

AM TAG DER OFFENEN GARTENTÜR AM 1. JUNI

ERLABRUNN

Gemeinschaftsprojekt: Obst- und Gartenbauverein Erlabrunn, „Ewiger Garten“ am Mainradweg nördlich der Tennisplätze, 97250 Erlabrunn

Erbshausen

Grüne Oase: Arthur Zimmermann, Erbshausener Straße 34, 97262 Erbshausen

Estenfeld

Alter Garten neu gestaltet: Tina Hasch, Würzburger Straße 25, 97230 Estenfeld

Frickenhausen am Main

Romantischer Landhausgarten: Marina Wüst, Geheusteige 9, 97252 Frickenhausen am Main

Gaukönigshofen

Garten der Nachhaltigkeit: Marlene Hemm, Verlängerung der Mühlstraße entlang des Klingenbachs bei einer landwirtschaftlichen Halle auf der rechten Seite 97253 Gaukönigshofen

Kürnach

Gartenoase mit Teich und Whirlpool: Ljubi Bosnjak-Meyer, Am Trieb 18, 97273 Kürnach

Neubrunn

Naturnaher Garten: Susanne und Johannes Fersch, Triebweg, 97277 Neubrunn

Thüngersheim

Vereinsgarten Obst- und Gartenbauverein Thüngersheim, Am Fischberg in den Weinbergen, 97291 Thüngersheim

Veitshöchheim

Kunst im Garten: Barbara & Tiemo Grimm, Hofellernstr. 28, 97209 Veitshöchheim

Bocksbeutelgarten: Gunda und Heinrich Bauer, Herrnstr. 9, 97209 Veitshöchheim

Würzburg

am Schaugarten, Oberer Steinbachweg 68, 97082 Würzburg
Kloster Heidingsfeld der Armen Schulschwester, Klosterstr. 23, 97084 Würzburg

Vielfalt und Nachhaltigkeit: Valentina Schauer Marin Rodrigues, Alte Fernstraße 10, 97274 Würzburg

Zell am Main

Oberzeller Franziskanerinnen, Kloster Oberzell 1, 97299 Zell am Main

AUSBILDUNG ZUM ZERTIFIZIERTEN OBSTBAUMPFLER 2025/2026

Ab sofort anmelden: Ausbildung zum zertifizierten Obstbaumpfleger 2025/2026 mit dem Bezirksverband Gartenbau und Landespflege Unterfranken

Streuobstwiesen prägen nicht nur die fränkische Kulturlandschaft, sondern sind auch Hotspots der Biodiversität. Doch ihr Erhalt ist gefährdet. Die Pflege der prägenden Hochstamm-bäume wurde lange vernachlässigt, und noch immer fehlt es an qualifizierten Fachkräften, die diese Aufgabe bewältigen können. Der Bezirksverband für Gartenbau und Landespflege Unterfranken bietet ab Dezember 2025 gemeinsam mit den unterfränkischen Kreisfachberaterinnen und -beratern zum dritten Mal die Ausbildung zum zertifizierten Obstbaumpfleger / zur zertifizierten Obstbaumpflegerin an – und setzt damit ein starkes Zeichen für den Naturschutz. Die Anmeldung für den Kurs 2025/26 ist ab sofort möglich.

Die Ausbildung richtet sich an engagierte Personen, die mit Fachwissen und Praxisbezug zur Sicherung und Pflege dieser ökologisch bedeutsamen Flächen beitragen möchten. In zehn praxisnahen Modulen werden im Jahresverlauf zentrale Aspekte rund um die Streuobstwiese behandelt – von der fachgerechten Pflanzung über Schnitt und Veredelung bis hin zu Vermarktung, Fördermöglichkeiten und wirtschaftlichen Aspekten.

Ein besonderes Plus: Der erfolgreiche Abschluss wird im Rahmen des Streuobstpakts Bayern anerkannt, wodurch die Teilnehmerinnen und Teilnehmer künftig auch Fördermaßnahmen begleiten und umsetzen können.

„Mit dieser Ausbildung wollen wir dem Rückgang der Streuobstpflanzung aktiv entgegenwirken“, betont Landrat Thomas Eberth, Vorsitzender des Kreisverbands für Gartenbau und Landespflege Würzburg. „Nur durch qualifizierte Obstbaumpflegerinnen und -pfleger lässt sich die Artenvielfalt auf unseren Wiesen langfristig erhalten.“

Anmeldung über den Bezirksverband Gartenbau Unterfranken

Die Kosten für die gesamte Ausbildung betragen 550 Euro. Darin eingeschlossen sind Mittagessen und Getränke an allen Kurstagen sowie umfangreiche Kursunterlagen. Die Teilnehmerinnen und Teilnehmer erwarten einen ganzheitlichen Blick auf die Streuobstwiese im Rhythmus der Jahreszeiten – fundiert, praxisnah und zukunftsorientiert.

Die zehn **Termine**, die Kursinhalte sowie das **Anmeldeformular** sind auf der Homepage des Bezirksverbands Unterfranken zu finden unter:

www.bezirksverband-gartenbau-unterfranken.de/veranstaltungen/ausbildung-obstbaumpfleger-in

Für weitere inhaltliche Fragen steht der jeweils zuständige Kreisfachberater für Gartenkultur und Landespflege zur Verfügung. Im Landkreis Würzburg ist Ihre Ansprechpartnerin:

Jessica Tokarek **Tel. 0931 / 80 03-54 63**

E-Mail: j.tokarek@lra-wue.bayern.de



Foto: Dieter Büttner



Übernehmen Sie die Regie und spenden Sie für eine filmreife Zukunft ohne Alzheimer – unter: www.alzheimer-forschung.de/3951



KUHN Bauen für die Ewigkeit
Bauzentrum in Triefenstein / Lengfurt und Zellingen

Bei uns finden Sie alles rund ums Thema Bauen!

FLIESEN & SANITÄR

TÜREN, TORE & FENSTER

PFLASTER & PLATTEN

BAUSTOFFE & WERKZEUG

Zentrale: Kuhn Bauzentrum Nachf. GmbH
 Siemensstr. 5 ■ 97855 Triefenstein / Lengfurt ■ Tel. 0 93 95 / 97 20 0 Mo. - Fr. 7 - 18 Uhr, Sa. 7 - 13 Uhr
Filiale Zellingen ■ Sonnenstr. 72 ■ 97225 Zellingen ■ Tel. 0 93 64 / 81 52 10 ■ Mo. - Fr. 7 - 18 Uhr, Sa. 8 - 13 Uhr
www.kuhn-bauzentrum.de ■ info@kuhn-bauzentrum.de

**VERKAUFE
 BAUPLATZ
 IN ERLABRUNN**
 Voll erschlossen
 Größe 717qm
Infos
Tel. 0176 / 31 29 49 90

SUCHE
**eine Garage
 oder trockenen
 Unterstellplatz**
 für meinen PKW
 zur Miete.
**Sollte in der Nähe
 Nelkenweg, Rosen- und
 Birkachstraße sein.**
 Mark Stottko
Tel. 0157 52 17 64 69

FREILICHTTHEATER GIEBELSTADT

Erleben Sie mit uns 500 Jahre Bauernkrieg
 und das furiose Finale der Geyer Saga

**MITTEN
 INS HERZ**

Freitag	18. Juli 2025
Samstag	19. Juli 2025
Freitag	25. Juli 2025
Samstag	26. Juli 2025
Freitag	1. August 2025
Samstag	2. August 2025

2026 GEHT'S WEITER - BLEIBT GESPANNT!

www.florian-geyer-spiele.de

Mitteilungen aus der Gemeinde

MARGETSHÖCHHEIM

A colorful illustration of a church with a tall, blue spire and a yellow tower, set against a light blue sky. In the foreground, there is a red and white striped tent. Below the church, a row of red-roofed houses is visible, suggesting a village scene.

MARGETSHÖCHHEIMER
Pfarrfest
2025 IM
RATHAUSINNENHOF
28.06.25, AB 17.30 UHR

HERZLICHE EINLADUNG

FESTGOTTESDIENST
GEGRILLTES + GETRÄNKE
JOHANNISFEUER



Nachrichten aus dem Rathaus

Sprechzeiten des Bürgermeisters

Waldemar Brohm:

nach telefonischer Vereinbarung unter

Tel. 0931 / 46 862 -25

INFORMATION ZUR GEBÄUDEEINMESSUNG IN DER GEMARKUNG MARGETSHÖCHHEIM

Sehr geehrte Grundstückseigentümer*innen,

das Amt für Digitalisierung, Breitband und Vermessung (ADB) Würzburg beabsichtigt im Juni, Juli und August 2025 in der Gemarkung Margetshöchheim Vermessungsarbeiten zur Erfassung des veränderten Gebäudebestandes durchzuführen.

Zu den Veränderungen im Bestand der Gebäude gehören Neubauten, Veränderungen am Umfang des Grundrisses bestehender Gebäude und Gebäudeabbrüche.

Der gesetzliche Auftrag (Vermessungs- und Katastergesetz BayRS 219-1-F) zur Einmessung der Gebäude bestimmt auch, dass der Gebäudeeigentümer die anfallenden Kosten trägt.

Die Vermessungskosten errechnen sich nach den Baukosten der Gebäude.

Sollten jedoch die Veränderungen im Gebäudebestand nachweislich bereits mehr als 5 Jahre zurückliegen, fallen keine Gebühren an.

Der genaue Vermessungstermin wird den Gebäudeeigentümern rechtzeitig vorher schriftlich mitgeteilt.

Ihre persönliche Anwesenheit ist nicht erforderlich. Wir bitten Sie jedoch dafür zu sorgen, dass die Mitarbeiter des ADB Würzburg Zugang zu Ihrem Grundstück erhalten.

Die Berechtigung, Ihr Grundstück zur Ausführung der erforderlichen Arbeiten zu betreten, ergibt sich aus dem Vermessungs- und Katastergesetz.

Vielen Dank für Ihr Verständnis.

Mit freundlichen Grüßen

Ihr Amt für Digitalisierung, Breitband und Vermessung Würzburg

800 JAHRE / 800 BÄUME



Neue Lieblingsbäume wurden gewählt und fotografiert!

Alter Apfelbaum, V. Hinten



Pappel, V. Hinten



Eiche, Wiegand



Winterlinde, Wiegand



Frisch gepflanzt wurde ein kleiner roter Aloysiusapfel.

Apfelbaum, Therasas



Pappeln, Andreas



Ein besonderer Jubiläums-Baum ist noch ganz klein und steht an einer ungewöhnlichen Stelle. Man hätte ihn auch weg machen können, aber es wurde entschieden ihn zu „retten“:

Eine kleine (wildgewachsene) Pappel wächst genau auf einer Ecke des Segelvereins-Gelände. Sie wurde freigeschnitten und wird hoffentlich so groß wie ihre Vorfahren am Mainufer.

Dank an den Seglerverein!!!

Haben Sie auch einen Lieblingsbaum in Margetshöchheim, egal ob im Dorf, der Flur oder auch im Wald?

Wir freuen uns über jede Rückmeldung und merken: Wir selbst schauen durch die Aktion anders in unsere Umgebung und sehen die vielen schönen neuen und alten Bäume hier in und um Margetshöchheim, aber auch viele Plätze oder Bereiche, wo wir uns vorstellen können, dass dort neue Bäume gepflanzt werden könnten.

Wenn Sie selbst einen Garten oder ein Grundstück besitzen, in dem Platz für ein oder mehrere neue Bäume ist, melden Sie sich doch.

Und wir freuen uns auch immer noch über Menschen, die Zeit und Lust haben in unserer Gruppe 800Jahre/800Bäume mitzuarbeiten.

E-Mail: 800jahre.800baeume@gmail.com

Herzlich – das Bäume Team

Christine Steinkrauß, Andrea Leipelt, Gerold Weiß-Engert, Jona Decker, Familie Muth v. Hinten, Bianca Hilgenberg



Ruhezone Margetshöchheim, Leserfoto: Walter Zimmermann

KALENDER 2026, BRUCHSTÜCKE & WEINGLÄSER

Die Gemeinde verkauft Brücken-Souvenirs

Margetshöchheims erste Mainbrücke, der 1967 erbaute Ludwig-Volk-Steg, ist Geschichte. Zur Erinnerung an das Bauwerk hat die Gemeinde Bruchstücke vom Abriss erhalten.

Des Weiteren hat die Arbeitsgruppe Historisches Margetshöchheim einen Kalender für 2026 mit ästhetischen Motiven des alten Mainstegs produziert. Als Besonderheit ist auf den Kalender-Rückseiten die gesamte Baugeschichte von der Planung bis zum Abriss sowie dem Neubau des Hochtäler Mainstegs in Wort und Bild dokumentiert. Ein anschauliches Stück Zeitgeschichte!

Als Erinnerung an die feierliche Eröffnung des neuen Hochtäler Mainstegs am 3. Mai 2025 hat die Gemeinde hochwertige Weingläser mit der Silhouette der Brücke und dem Eröffnungsdatum anfertigen lassen.



Die drei Brücken-Souvenirs sind zu den Öffnungszeiten des Rathauses im Bürgerbüro erhältlich.

Der Kalender „Steg-Impressionen 2026“ kostet 15 €. Das gravierte Weinglas von der Steg-Eröffnung kostet 5 €. Bruchstücke des alten Mainstegs gibt es gegen Spende.



Leserfoto: Thomas Zitzmann

Sitzung des Gemeinderats

NÄCHSTER SITZUNGSTERMIN:

Dienstag, 3. Juni,

19:15 Uhr im Rathaus Margetshöchheim

ÖFFENTLICHE SITZUNG VOM 8. APRIL 2025

TOP 1 Mainlände - Vorstellung des aktuellen Planungsentwurfs zur Neugestaltung des zweiten Bauabschnitts

Bürgermeister Brohm führte in die Thematik ein und stellte den bisherigen Verlauf der Planungen als auch Gespräche dar. Insbesondere ging er auf das zurückliegende Gespräch im Landratsamt Würzburg vom 04.04.2025 ein. Des Weiteren stellte er die anwesenden Planer des Planungsbüros vor. Im Anschluss stellte Herr Standl selbst kurz das ausführende Planungsbüro samt bisheriger Referenzen vor.

Herr Hoffmann stellte in Folge dessen den Planungsentwurf vor und ging hierbei insbesondere auf das Baumgutachten ein. Das eingeholte Baumgutachten ergab, dass ein Baum definitiv, ein zweiter Baum in erwartbarer Kürze auszutauschen sei. Hierbei handelt es sich die Bäume rechts und links neben der Slipstelle. Ferner wurde angemerkt, dass mindestens zwei Pappeln durch den Rückbau des alten Mainstegs stark im Wurzelbereich beschädigt wurden. Insofern war auch zur gleichen Zeit der gemeindliche Baumgutachter erneut vor Ort, um eine neue Stellungnahme bzw. Begutachtung durchzuführen. Man war sich einig, zeitnah auf das WNA Aschaffenburg zuzugehen, um diesen Sachverhalt zu klären.

Herr Hoffmann stellte die Vorplanungen des Vorbüros vor. Hierbei ergänzte er um die weiteren Überlegungen und Planungsansätze des Büros, insbesondere hinsichtlich der Thematik bestmögliche Nutzung von Flächen und Schutz von Baumwurzeln.

Aufgrund der Tatsache, dass ein ca. 5 m breiter Schutzstreifen für die Fernwasserversorgung den Bereich des BA2 mittig quert, schlug das Planungsbüro vor, die angedachte Fahrbahn um wenige Meter in Richtung Osten in Richtung Main zu verlegen, um eine größtmögliche Überlappung des Schutzstreifens als auch der Fahrbahn zu gewährleisten. Andernfalls, in Bezug auf die Vorplanung des vormaligen Büros, wäre ein ca. 13 m breiter Streifen an Fläche entstanden, der für Erholungszwecke nicht zur Verfügung stehen würde. Durch die entsprechende Verschiebung der Fahrbahn wird ermöglicht, einen besonders breiten Gehweg an Ort und Stelle an der Häuserfront zu bauen. Ferner wurden die einzelnen Untersuchungen u.a. die der Sparten, die des Verkehrs, der Hitzeentwicklung im Sommer und der entsprechend gefühlten Temperaturen im Rahmen der bisherigen Umstände sowie die Möglichkeiten der Versorgung mit Wasser, Strom und Abwasser und insofern auch die Möglichkeit der Umsetzung des Margaretenfestes detailliert erläutert.

Hinsichtlich der Bäume wurde dargelegt, dass Pfahlbäume, wie die vorhandenen Pappeln, im Wurzelbereich einen 5 m-Schutzradius haben, der entsprechend an den gepflasterten Flächen eine Wurzelbrücke benötigt, um die Wurzeln vor den entstehenden Druckverhältnissen zu schützen. Hiermit kann die Langlebigkeit der Bäume erhalten werden. Die Wurzelbrücken sind in den Grundflächen nicht notwendig.

Aus dem Gemeinderat wurde in Teilen die Meinung vertreten, dass im Vergleich zur Vorplanung zu viele Bäume im Bereich der Häuserfronten vorgesehen waren und dass die Bäume, die sich zwischen der Fahrbahn und der Pappelreihe befinden und angedacht waren, in der nun vorliegenden Entwurfsvariante im Vergleich zu den Pappeln zu hoch seien. Man war sich einig, dass die Bäume, die in zweiter Reihe stünden, deutlich geringer in der Höhe sein sollen, als die Pappeln. Hinsichtlich der Anzahl der Bäume zwischen Fahrbahn und Fußweg nahe den Häusern begründete sich eine intensive Diskussion über das Für und Wider und die Notwendigkeit dieser Bäume. Teile des Gemeinderates schlugen entgegen der entsprechenden Bäume nahe der Häuser eine Begrünung der privaten Hauswände vor. Hierzu wurde entgegnet, dass dies auf freiwilliger Basis der Hauseigentümer erfolgen könnte und es bisher gegenüber der Gemeinde keine entsprechenden Verlautbarungen gibt.



Der Planer Herr Hoffmann führte auch aus, dass die Planung darauf ausgerichtet sei, dass ein verkehrsberuhigter Bereich angeordnet wird. Des Weiteren wurde die Kostenschätzung aktualisiert für das Jahr 2025 vorgestellt. Die vormalige Kostenschätzung aus dem Jahr 2019 in Höhe von 1,7 Mio. € netto ist nicht mehr zu halten. Die Kostenschätzung für das Jahr 2025 beträgt ca. 3,1 Mio. € netto. Hierbei ist eine Baukostensteigerung im Vergleich über die vergangenen Jahre in Höhe von 42% berücksichtigt sowie der minimal erweiterte Umgriff, die Sackgasse in der Mainstraße sowie der Kreuzungsbereich der Pointstraße inkludiert. Ferner sind die Kosten für den Baumschutz in Form der Wurzelbrücken erstmalig in die Planung mit aufgenommen worden. Aus dem Gemeinderat kamen Nachfragen hinsichtlich der Kostenansätze für die angedachten Versorgungsstellen für Gas, Elektro und Wasser. Diese wurden mit ca. 25.000 € je Stelle betitelt. Insgesamt sind vier angedacht. Ferner wurden die Kosten für das Brunnenbauwerk, welches mit ca. 160.000 € veranschlagt wäre, angefragt. Gleiches galt für die Kunstobjekte. Im Gemeinderat bestand Einigkeit, dass eine Kostenreduktion zwingend notwendig ist. Ebenso bestand Konsens dahingehend, dass die Brunnenanlage kleiner ausgeführt oder gänzlich gestrichen wird. Dies ist in der Entwurfsplanung zu berücksichtigen. Aus dem Gemeinderat wurde auch angeregt, dass die Fahrradständer, die bisher Richtung Main angedacht sind, an eine andere Stelle, insbesondere Maxl-Bäck, verlegt werden und die Infotafel, die bisher besteht, erneut anzuführen. Ebenso kam der Vorschlag, den alten Klosterbrunnen mit Mainstegrelief als einziges Kunstobjekt mit aufzunehmen.

Hinsichtlich der Materialität der Baustoffe wurde dargelegt, dass diese sich harmonisch und in gleicher Wertigkeit vom Bauabschnitt zwischen der Ludwigstraße und dem Rathaus fortsetzen soll und angepasst ist.

Hinsichtlich der weiteren Vorgehensweise wurde ausgeführt, dass die Entwurfsplanung am 8. Juli dem Gemeinderat vorgelegt und dieser final beschließen wird. Im Rahmen der Entwurfsplanung sind die nachstehenden Änderungen aufzunehmen.

Es ergingen daher folgende Beschlüsse:

1. Im Bereich des Maxl-Bäcks werden 1 + 3 Bäume gepflanzt werden.
mehrheitlich beschlossen Ja 12 Nein 5
2. Im Bereich des Maxl-Bäcks werden 1 + 1 Bäume gepflanzt werden.
mehrheitlich abgelehnt Ja 5 Nein 12
3. Die Bäume entlang der Mainstraße an der Häuserfront sind aus der Planung zu entfernen und durch den Vorschlag der Fassadenbegrünung zu ersetzen.
mehrheitlich beschlossen Ja 16 Nein 1
4. Die zweite Baumreihe im Bereich der Aufenthaltsfläche östlich der Verkehrsfläche soll kleinere Bäume aufweisen.
mehrheitlich beschlossen Ja 11 Nein 6
5. Die Fontäne soll herausgenommen bzw. durch einen kleineren Vorschlag ersetzt werden.
einstimmig beschlossen Ja 17 Nein 0
6. Der taktile Stadtplan soll gestrichen werden.
einstimmig beschlossen Ja 17 Nein 0
7. Die Fahrbahn soll gemäß des aktuell vorliegenden Vorschlages weiter in Richtung Main verlegt werden.
mehrheitlich beschlossen Ja 12 Nein 4
(Ohne Gemeinderätin Röll, diese hatte zu 7. den Raum verlassen.)
8. Die drei Parkplätze, die sich aktuell parallel der Straße im Bereich Mainstraße befinden, sollen in den Bereich des Maxl-Bäcks verlagert werden.
einstimmig beschlossen Ja 17 Nein 0
9. Die Fahrradstellplätze sollen auf die Westseite verlegt werden.
einstimmig beschlossen Ja 17 Nein 0

TOP 2 Kommunale Wärmeplanung - Angebot zur Durchführung eines Konvoi-Verfahrens

Die Gemeinden sind aufgrund des Wärmeplanungsgesetzes (WPG) und der entsprechenden Ausführungsverordnung des Freistaats Bayern verpflichtet bis zum 30.06.2028 eine Kommunale Wärmeplanung zu erstellen.

Gemeinden kleiner 10.000 Einwohner können hierzu ein vereinfachtes Verfahren anwenden. Zudem kann die Wärmeplanung im Konvoi-Verfahren, mit mehreren Nachbargemeinden, absolviert werden.

Der Freistaat Bayern stellt den Gemeinden Finanzmittel im Rahmen des Konnexitätsprinzips zur Verfügung. Hierdurch werden die Kosten des vorliegenden Angebots vollständig gedeckt. Ein Förderverfahren ist nicht notwendig; die Auszahlung geschieht auf Antrag.

Ein entsprechendes Angebot liegt vor; die drei Gemeinden Erlabrunn, Margetshöchheim und Zell am Main beabsichtigen die gemeinsame Durchführung.

Beschluss:

Dem vorliegenden Angebot wird der Auftrag vorbehaltlich der Zustimmung der weiteren Gemeinden erteilt.

einstimmig beschlossen Ja 15 Nein 0

Abstimmungsvermerke:

Ohne Gemeinderat Marco Herbert. Dieser hatte den Raum verlassen.

TOP 3 365 € Ticket - Höhe des gemeindlichen Zuschusses

Mit Schreiben vom 13.03.2025 teilte die APG den Gemeinden des Landkreises Würzburg mit, dass mit Wirkung zum 01.08.2025 der Zuschuss des Landkreises von vormals 100 € je 365 €-Ticket auf fortan dann 50 € je 365 €-Ticket halbiert wird. Begründet wird dies mit den notwendigen Einsparungen seitens des Kommunalunternehmens des Landkreises Würzburg (KU), um das drohende Defizit in Höhe von ca. sechs Millionen Euro abzuwenden.

Zugleich verwies die APG auf die Parität der Zuschussgewährung zw. Landkreis und den jeweiligen Gemeinden, sodass in den Gemeinden nun die Möglichkeit bestehen würde, den Zuschuss ebenfalls auf 50 € je 365 €-Ticket abzusenden.

In dessen Folge wären durch die Nutzer fortan 265 € anstatt 165 € eigens zu tragen. Die APG bat die Gemeinden um entsprechende Rückmeldung. Insofern hat der Gemeinderat zu entscheiden, in welcher Höhe der Zuschuss ab dem 01.08.2025 geleistet wird.

Beschluss:

Die Gemeinde Margetshöchheim beteiligt sich ab dem 01.08.2025 in Höhe von 50 € je 365 €-Ticket.

mehrheitlich beschlossen Ja 15 Nein 1

TOP 4 Trinkwasserversorgung - Genehmigung Nachtrag 01 - Ringleitung Birkachstraße

Nach Ausschreibung der Maßnahme im Februar 2024 wurde der Bauvertrag zur Verlegung der Ringleitung zwischen Birkachstraße und Rosenstraße am 12.03.2024 durch den Gemeinderat beschlossen und beauftragt.

Bereits im Vorfeld fanden Gespräche mit der Deutschen Bahn, im Zeitraum November bis Dezember 2023, statt. Hintergrund ist die Kreuzung des Tunnelbauwerks der ICE Schnellstrecke im Bereich von ca. 15 m, beginnend ab dem Wendehammer der Birkachstraße. Die vormalig verlegte und mittlerweile außer Betrieb befindliche Wasserleitung, die im Teilstück des Gewerbetreibenden der Rosenstraße gekappt wurde, existierte bislang ohne Gestattungsverträge mit der Deutschen Bahn.

Da eine Kreuzung der Bahntrasse, obwohl sie oberhalb der Tunnelschale geführt wird, nicht ohne Genehmigung und Auflagen gelegt werden kann, wurden diese Auflagen in einem Gestattungsvertrag festgehalten. Die Auflagen umfassen dabei die Art der Verlegung sowie Sicherung der Leitung. Ebenso sollte eine Beweissicherung der Tunnelinnenschale erfolgen und die Kreuzung im Tunnelbauwerk markiert werden. Dieser Vorgang zog sich über Monate hinweg und wurde final schriftlich im August 2024 festgehalten.

Inhalt des Kreuzungsvertrags war unter anderem die geänderte Trasse der Wasserleitung. Die Trassenänderung wurde in der Gemeinde abgestimmt, um den Kreuzungsaufwand mit der Deutschen Bahn so gering wie möglich zu halten. Die Trasse hätte sonst das Bauwerk später gekreuzt und länger tangiert. Demnach wären die Auflagen der Deutschen Bahn höher und die Baugruben größer ausgefallen als nötig.



Da es keine Sperrpausen der Bahn für eine Beweissicherung sowie Dokumentation mehr gab und die Kommunikation mit der Deutschen Bahn sehr erschwert wurde, konnte das Vorhaben nicht mehr im Jahr 2024 umgesetzt werden. Ebenso war eine Rodung des geänderten Trassenverlaufs erst wieder ab dem Zeitraum Oktober möglich.

Mit Schreiben vom 13.05.2024 kündigte die ausführende Firma bereits eine Behinderungsanzeige an. Als Gründe wurden die geänderten Ausführungspläne, die Lokation der Startgrube für die Spülbohrung, die Hanglage sowie die Bauzeitverzögerung genannt.

Mit Beginn des Jahres 2025 erreichte die Gemeinde dann ein entsprechendes Nachtrag über die Mehrkosten aufgrund der vorgenannten Gründe. Zunächst wurden Mehrkosten in Höhe von 84.234,87 € brutto (ca. 34% Mehrung zum Bauauftrag) gem. der ausführenden Firma angeführt. Nach erster Prüfung des techn. Bauamts könnten max. Kosten in Höhe von 42.032,16 € brutto (ca. 17% Mehrung zum Bauauftrag) geltend gemacht werden. Nach längeren Verhandlungen liegt derzeit ein noch zu beschließendes Nachtragsangebot über 36.599,03 € brutto

(ca. 14% Mehrung zum Bauauftrag) vor. Die reine Differenz zwischen Forderung und dem aktuellen Nachtrag beträgt rund 47.635,84 € (rund 57% weniger als zu Beginn). Da ein Anteil der Kostensteigerung auf den Lohn des Gesamtauftrags entfällt, ändert sich die reine Baukostensumme um ca. 22.919,47 € brutto, was rund 9% Kostensteigerung entspricht.

Die Maßnahme soll nach Rücksprache aller Beteiligten spätestens Ende Mai beginnen und mit ca. 2 Monaten Bauzeit abgeschlossen sein.

Beschluss:

Der Gemeinderat Margetshöchheim beschließt offiziell den Nachtrag 01 der ausführenden Firma zu beauftragen.

einstimmig beschlossen Ja 16 Nein 0

TOP 5 Informationen und Termine

Schieberdeckel

Es wurde auf einen fehlenden Schieberdeckel in der Nordstraße hingewiesen. Dieser ist zu ersetzen.

ANZEIGEN

Euer Experte in Würzburg für **E-Bikes & Fahrräder**



Mit **Leasing** die Freiheit auf dem Rad genießen!

Beste Auswahl, beste Beratung.



 **Fahrradprofis Würzburg GmbH**
97080 Würzburg | Raiffeisenstraße 3
 Geöffnet 9.00-18.00 Uhr (ausser Montag)
Samstag 9.00 -16.00 Uhr
www.fahrradprofis.info

fahrradPROFIS
WÜRZBURG

Photovoltaik & Stromspeicher

BUSCH

Volle Energie für unsere Region!

- ELEKTROTECHNIK .de



E HANDWERK

SOLARWATT

KNX

Tel: 09364-8125440

Raiffeisenstr.1 · 97274 Leinach

Ristorante Pizzeria
NINO 



Geisberghalle Greußenheim

 **LIEBE GÄSTE,**
Öffnungszeiten im Juni

Montag 09.06. geöffnet von 11:00 bis 22:00 Uhr
 Dienstag 10.06. geschlossen

Montag 16.06. geöffnet von 17:00 bis 22:00 Uhr
 Dienstag 17.06. geschlossen 

Warme Küche von
 11:30 bis 14:30 und von 17:00 bis 21:30 Uhr

Ihr Nino Team 

Geisberghalle Greußenheim
 Birkenfelder straße 17 ◯ 97259 Greußenheim
 Tel. 09369-98 46 033 ◯ www.nino-geisberghalle.de
 E-Mail: info@nino-geisberghalle.de

Wir suchen Verstärkung für unser Team.
Kellner und Küchenhelfer m/w/d
 mit **Festvertrag** oder **Minijob**

Ristorante Pizzeria
NINO 



Geisberghalle Greußenheim
 Birkenfelder straße 17 ◯ 97259 Greußenheim
 Tel. 09369-98 46 033 ◯ www.nino-geisberghalle.de
 E-Mail: info@nino-geisberghalle.de

Michael Hösl 

- Malermeister
- Raumausstattung
- Bodenbeläge
- Tapezierarbeiten
- Außen-Fassaden
- Gerüstbau

Ihr Maler vom Fach

Mainstrasse 37
 97276 Margetshöchheim

Telefon: 0931/ 460 91 70
 Mobil: 0170/ 470 73 25
 Telefax: 0931/ 460 06 17

CHANCEN IN DER KRISE – JETZT VERMÖGEN RETTEN

VERMÖGENSSCHUTZTAGE
10.06. – 13.06.2025

PERSÖNLICHE BERATUNG IN UNTERPLEICHFELD

Börsen brechen ein, Politik wirkt unberechenbar – unsere **exklusiven Experten** Sandra und Günter zeigen Dir wie Du in unsicheren Zeiten Dein Vermögen sicherst!

Du legst Wert auf eine **bankenunabhängige, maßgeschneiderte Beratung**? Dann melde Dich noch heute an!







JETZT ANMELDEN

Kostenlos und unverbindlich Termin vereinbaren:
www.metallorum-events.de

EDELMETALLE | TECHNOLOGIEMETALLE | EDELSTEINE | DIVERSIFIKATION

Metallorum Edelmetallhandels GmbH | An der Windmühle 6 | 97294 Unterpleichfeld

METALLORUM



Sängerverein 1901 e. V. Margetshöchheim



RÜCKBLICKE

NEUWAHLEN BEIM SÄNGERVEREIN

Bereits am 21. März fand beim Sängerverein Margetshöchheim die diesjährige Mitgliederversammlung statt. Vorsitzende Beate Hogen und alle Abteilungsleiter gaben einen ausführlichen Überblick über die musikalischen und sonstigen Aktivitäten des Vereins im Jahr 2024.

Besonderer Dank galt den aus dem Verwaltungsrat ausscheidenden Mitgliedern: Renate Öhrlein, die das Amt der Schatzmeisterin viele Jahre innehatte und verlässlich, sorgfältig und erfolgreich begleitete. Heinz Döll, der über 20 Jahre den Verein als Vorsitzender sehr erfolgreich leitete und auch danach als Beisitzer und Mitarbeiter in allen Belangen mit Rat und Tat zur Seite stand. Gerd Haupt organisierte Jahrzehnte lang unserer Vereinszimmer, sämtliche Veranstaltungen und organisierte Fahrten an die Mosel.

Allen Dreien Herzlichen Dank für Ihr langjähriges Engagement!

Die Neuwahlen brachten folgendes Ergebnis:

- 1. Vorsitzende Beate Hogen
- 2. Vorsitzender Stefan Herbert
- Schatzmeisterin Tanja Bauer
- Schriftführerin Ursula Rudlof
- Abteilungsleiter*in
- Frauenchor: Alice Haupt
- Sachverwalter: Alfred Anderl
- Beisitzer: Joachim Krumm, Pauline Kuchenmeister, Gerhard Klopff, Harald Jungbauer, Berd Vath
- Revisoren: Günter Mennig, Heinz Döll



Foto: Sängerverein

Beate Hogan dankte allen Sängerinnen und Sängern für die zahlreiche Teilnahme an den Proben, den Dirigentinnen und Dirigenten sowie allen Mitgliedern, die bei den Prunksitzungen und weiteren Veranstaltungen für ein reibungsloses Gelingen gesorgt haben.

STEGEINWEIHUNG 3. MAI

Bei bestem Sommerwetter begleiteten unsere Chöre die Stegeinweihung mit ausgewählten Liedbeiträgen. Während die

Männer zusammen mit dem MGV Veitshöchheim auf beiden Seiten des neuen Stegs das Lied zwischen „Veitshöchheim und Margetshöchheim“ sangen, erklang bei den Frauen „Hymn to freedom“. Der Projektchor beendete die Liedbeiträge mit „Es führt über den Main“



Foto: Sängerverein

SAVE THE DATE:

Musikalische Weinprobe mit dem Kellermeister des Bürgerspitals Elmar Nun (der Nachtwächter aus unserer Prunksitzung...) **18. Oktober** Margarethenhalle; Näheres im nächsten Blättle.

ANZEIGE

WGV Servicebüro Sven Günther
Schmalzmarkt 4, 97070 Würzburg
Telefon: 0931 452 541 98
E-Mail: buero.wuerzburg@wgv.de
Termine außerhalb der Öffnungszeiten nach Vereinbarung!

Montag - Freitag
9:00 - 12:30 Uhr
Mo., Di. und Do.
14:00 - 17:00 Uhr

**WVV
ENERGIE**

100% WÜRZBURG.

PHOTOVOLTAIK KOMPLETTPAKET 17.999 € *

- 22 x Glas/Glas Module à 465 Watt
- 10 kW Hybridwechselrichter
- 10 kWh Batteriespeicher
- Ersatzstromfähig
- Fester Montagetermin
- Fullservice der WVV

**500 €
Rabatt für
WVV-Energie
Kunden/innen**

Jetzt Anlage bestellen und zukünftig eigenen Ökostrom auf dem Dach produzieren. Weitere Infos unter wvv.de/energiefreiheit

*Voraussetzung ist ein Zählerschrank der die technischen Anschlussbedingungen (TAB) erfüllt. Dies kann vorab durch unsere Experten geprüft werden. Gerne können auch individuelle Anpassungen gegen Mehrpreis vorgenommen werden.



Obst- und Gartenbauverein Margetshöchheim



E-Mail: ogv-margetshoechheim@web.de www.ogv-margetshoechheim.de

DIE SCHÖNSTE NEBENSACHE DER WELT: GEWÜRZE

Ihr Anteil an der täglichen Nahrung ist verschwindend gering - und doch sind sie kulinarisch von großer Bedeutung! Was wäre eine Pizza ohne Oregano, ein Gulasch ohne Paprika oder ein Kartoffelbrei ohne Muskat? Fade, eintönige Gerichte! Die Erkenntnis unserer Vorfahren, dass bestimmte Blätter und Früchte die Speisen geschmacklich verbessern, gepaart mit dem menschlichen Bedürfnis, nicht nur Hunger und Durst zu stillen, sondern leckere Speisen essen zu wollen, hat die Experimentierfreudigkeit mit neuen Gewürzen sicherlich vorangetrieben. Gewürze gehörten lange Zeit neben Gold, Seide und Edelsteinen zu den wertvollsten Handelsgütern der Welt. Heute sind sie alltäglich und für jeden erschwinglich.

Gewürzen werden heilende Kräfte nachgesagt, und allein durch Optik, Geruch und Geschmack regen sie beim Essen den Appetit und die Verdauung an. Für den optimalen Geschmack ist es sinnvoll, Gewürze möglichst ganz einzukaufen – nicht schon vorgemahlen – und sie bei Bedarf frisch zu mahlen oder in einem Mörser zu zerkleinern. Denn sind sie einmal gemahlen, verflüchtigt sich das Aroma nach und nach.

Richtig aufbewahrt, also trocken, dunkel, gut verschlossen in einem dunklen Schrank und nicht über dem Herd, wo ihnen Hitze und Feuchtigkeit zusetzen, sind sie auch noch nach dem Ablauf des Mindesthaltbarkeitsdatums brauchbar. Solange Gewürze nicht verklumpt sind oder muffig riechen, können sie bedenkenlos verwendet werden.

Für den Einstieg in neuartige Gewürze eignen sich am besten Dips oder Marinaden, da man sie gut probieren und solange experimentieren kann, bis sie einem schmecken. Am besten mit kleinen Mengen starten, wie eine Prise oder ½ Teelöffel, und sich eventuell Notizen machen, wenn man eine gut gelungene Kreation wiederholen möchte.

Gewürzmischungen (richtig: „Gewürzzubereitungen“) wie Curry, Chimichurri (argentinisches Grillgewürz) oder Ras el Hanout haben den Vorteil, dass man für Gerichte, die nur selten gekocht werden, nicht jedes Gewürz einzeln kaufen muss. Außerdem kann man kreativ sein und individuell nachwürzen. Die Gewürzmischungen sollten frei von Konservierungsstoffen und Geschmacksverstärkern sein.

DIE WICHTIGSTEN GARTENARBEITEN IM JUNI

- Anzucht von Zweijährigen wie Vergissmeinnicht u.a.
- Rittersporn nach der Blüte kräftig zurückschneiden.
- Von vielen grünen Gehölzen (Buchs, Liguster, Eibe) lassen sich Stecklinge schneiden.
- Die meisten Balkon- und Kübelpflanzen wollen wöchentlich flüssig gedüngt werden.
- Ab Monatsmitte Aussaat von Knollenfenchel, Endivien, Radicchio, Zuckerhut, Chinakohl.
- Folgesaaten und -pflanzungen von Sommergemüsen.
- Zur besseren Wasserversorgung und Unkrautbekämpfung Beete hacken oder mulchen.
- Bei Gelben Rüben, Kohl- und Zwiebelgewächsen Netz gegen Gemüsefliegen auslegen.

- Rhabarber- und Spargelernte bis Johanni beenden.
- Beim Kernobst Früchte ausdünnen.
- Schnitt beim Stein- und Beerenobst mit der Ernte.
- Bei Himbeeren und Brombeeren Ruten aufbinden.
- Mit Hilfe von Gelbtafeln Flug der Kirschfruchtfliege kontrollieren.

TERMINE:

Sonntag, 1. Juni, 10:00 bis 17:00 Uhr

Tag der offenen Gartentür. Zu Besuch in privaten Gärten (Veranstaltung des Kreisverbandes).

*Ihr Obst- und Gartenbauverein
gez. Rainer Reichert, Mitglied des Vorstandes*

Musikverein St. Johannes Margetshöchheim



JAHRESRÜCKBLICK

Trotz zu weniger aktiver Musikanten ein erfolgreiches Jahr beim Musikverein St. Johannes in Margetshöchheim

Zur Jahreshauptversammlung des Musikvereines St. Johannes konnte erster Vorsitzender Rainer Funk unter den anwesenden Mitgliedern das einzige Ehrenmitglied des Vereins, Peter Döbling im Pfarrheim begrüßen. Beim Totengedenken gedachte man der im Jahr 2024 verstorbenen langjährigen Mitglieder Manfred Ach, früherer Landtagsabgeordneter und Präsident des Nordbayerischen Musikbundes und des langjährig aktiven, Ehrenmitgliedes Edwin Döbling.

Seit 2021 spielen einige Aktive bei promusica in Zell mit. Nur durch die Mitwirkung von promusica können die großen Auftritte in Margetshöchheim wie Maibaumaufstellung und Margaretenfest gestemmt werden. Für die Kirchenmusik reicht die Personaldecke in Margetshöchheim gerade noch aus. Bei der mainART und beim Margaretenfest beteiligte man sich mit dem Verkauf von Pizzas. Der Pizzaofen stand auch beim 10-jährigen Jubiläum der Streuobstgenossenschaft und beim gemeinsamen Christbaumschmücken der Vereine zum 1. Advent am alten Mainsteg. Außerdem gab es wieder einen Bierwagen und Weinverkauf beim Margaretenfest. Über eine geordnete Kassenlage berichtete Kassenführerin Christel Sterk. Auf Antrag von Kassenrevisor Timo Zimmermann wurde der Vorstand ohne Gegenstimme entlastet. Einstimmig stimmte die Versammlung der Rückstellung von Finanzmitteln gemäß der Abgabenordnung für die Schaffung eines Musikraumes im ehemaligen Kloster zu. Nach wie vor sind ehemals Aktive oder Wiedereinsteiger und auch Kinder und Jugendliche, die ein Instrument erlernen wollen, gesucht.

Sie können **jederzeit donnerstags, um 19:30 Uhr bei der Probe im Pfarrheim Zell schnuppern** oder sich auch bei den Vorsitzenden Rainer Funk und Norbert Götz melden. Abschließend dankte zweiter Bürgermeister Norbert Götz in Vertretung von Bürgermeister Waldemar Brohm und auch im Auftrag von Pfarrer Andreas Kneitz für die musikalische Mitgestaltung des weltlichen und kirchlichen Lebens durch den Musikverein. Nach den Maibaumaufstellungen in Zell und Margetshöchheim sowie der Segnung des Höchheimer Mainsteges ist jetzt das nächste Event die **Serenade am Freitag, 4. Juli**, im Hof und Garten des Pfarrheimes in Zell, die in den letzten Jahren viele Freunde gefunden hat und stets sehr gut besucht war.

ENGEL&VÖLKERS



Zur Onlinebewertung

Immobilie kostenlos bewerten

Möchten Sie wissen, welches Potenzial Ihre Immobilie hat? Mittels QR-Code oder unter www.immo-online-bewerten.de erhalten Sie schnell und präzise eine kostenlose Ersteinschätzung. Kontaktieren Sie uns auch gerne für einen kostenfreien und unverbindlichen Termin vor Ort.



Sandra Fuderer

Gesellschafterin

WÜRZBURG

T. +49 (0)931 991 75 00 | Wuerzburg@engelvoelkers.com
 Fuderer Real Estate GmbH | Immobilienmakler
 Lizenzpartner der Engel & Völkers Residential GmbH
engelvoelkers.com/wuerzburg



97276 Margetshöchheim
 Falkenstr. 5
 Tel.: 09 31 / 46 10 79
metzgerei-flach@gmx.de

Dienstagsspartüte gültig am 03.06.2025

600g Gyros
 400g Krautsalat
 200g Tzatziki
 zusammen für
8,00 €

Wochenangebot

gültig vom 04.09. bis 07.06.2025

Dry-Aged Rumpsteaks

(4-6 Wochen trockengereift)
 zart abgehangen

kg 34,90 €

Schweinelende oder Lendenspieße

zum Grillen

kg 14,90 €

Kalbstafelspitz

zum Kochen u. Braten

kg 19,90 €

Schweineschnitzel

aus der Oberschale od.

Minutensteaks

kg 11,90 €

Schweinekammsteaks

verschieden mariniert

kg 11,90 €

Delikatess-Schinkenaufschnitt gekocht

z.B. Zwiebelschinken, Krustenschinken....

100g 1,79 €

Delikatess-Aufschnitt mit Pasteten

aus eigener Herstellung

100g 1,49 €

Salsiccia Fresca

grobe rohe Bratwurst nach italienische Art

100g 1,39 €

Bayerischer Emmentaler

100g 1,69 €

KITCHEN IS POSSIBLE

NICHTS IST UNMÖGLICH
 KÜCHENBLÖCKE,
 KÜCHENARBEITSPLATTEN,
 BÖDEN UND WANDVERKLEIDUNGEN
 AUS IHREM WUNSCHSTEIN

Steinwelten Josef Hofmann | Würzburg - Versbach | 0931 2 00 29 - 0
info@stein-welten.com | www.stein-welten.com

Der Umwelt zuliebe oder einfach sparen!

Unabhängigkeit durch Sonnenenergie
 Photovoltaik und Solarthermie

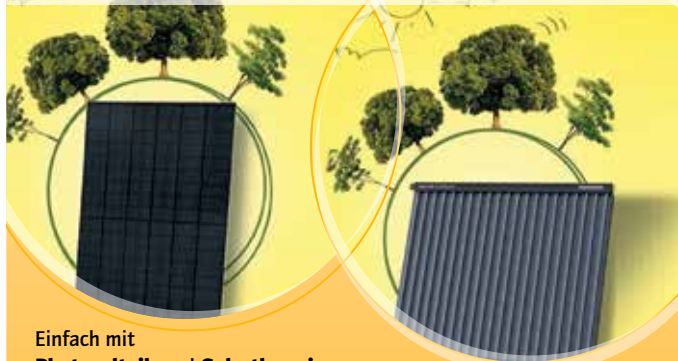

Einfach mit
Photovoltaik und Solarthermie

auf erneuerbare Energien umsteigen und nachhaltig unabhängig werden. Nutzen Sie die smarte ökologische Kombination von Solarstrom und Solarwärme auf Ihrem Dach - **Sonnenkraft für Ihr Zuhause**



Ihr Fachpartner aus der Region:
 Merowingerstraße 4
 97297 Waldbüttelbrunn
 Tel. 0931 78 40 94-7
www.weber-martin.de

MARTIN WEBER HAUSTECHNIK
 Elektro- & Sanitär Meisterbetrieb
 Lebensqualität rund ums Haus

Auf uns können Sie sich verlassen! Bei einer kostenlosen und unverbindlichen Erstberatung in unserer Ausstellung finden wir für Ihr Zuhause das passende Heiz- und Energiesystem und Fördermöglichkeiten die es dafür gibt. Rufen Sie uns gleich an und sichern Sie sich einen der begehrten Beratungstermine.



SG 06 e.V. Margetshöchheim



HELFER*INNEN GESUCHT FÜR DAS KOMMENDE MARGARETHENFEST

Samstag, 19. – Montag 21. Juli 2025

Es werden Helfer*innen gesucht für den Auf- und Abbau, für die drei Festtage im Getränke- und Essensstand sowie für Allgemeindienste wie z. B. in der Spülhütte und das Aufhängen der Lichterketten. Helferstundenpflichtigen werden die erbrachten Stunden natürlich auch gut geschrieben.

Informationen und Meldung an Stefan Herbert, **Tel. 01577 18 03 801**, per E-Mail unter stefanherbert1966@gmail.com oder sprecht Eure Schichtleiter vom letzten Jahr an!

„BUNDESFREIWILLIGENDIENST IM SPORT“

Die SG Margetshöchheim sucht ab August 2025 sportbegeisterte und engagierte Menschen für einen „Bundesfreiwilligendienst im Sport“ für 38,5 Stunden pro Woche/ Befristung auf 1 Jahr/ Einsatzort Margetshöchheim.

Mögliche Aufgabenbereiche

- Unterstützung in der Mittagsbetreuung/offener Ganztagesbetreuung bei der Hausaufgabenbetreuung und den Freizeitangeboten
- Organisation und Durchführung von Trainingseinheiten, Betreuung bei Wettkämpfen und Turnieren
- Betreuungs- und Sportangebote bei Kooperationspartnern (Schulen, Kindergärten, Kinder- und Jugendeinrichtungen)
- Selbstständige Projektarbeit (z. B. Trainingslager, Veranstaltungen)
- Organisatorische Unterstützung (z. B. in der Geschäftsstelle, Öffentlichkeitsarbeit)

Dein Profil

- Du bist sportbegeistert, besitzt Sozialkompetenz und hast ein freundliches Auftreten
- Du hast Spaß und Freude beim Sport mit Kindern
- Du bist kontaktfreudig, teamfähig und verfügst über Organisationstalent
- Du hast die Schulpflicht vollendet
- Du kommst aus dem Landkreis oder der Stadt Würzburg

Wir bieten

- 360 Euro im Monat, 26 Urlaubstage, Bildungstage
- Einblicke in die Vereinsarbeit
- Erwerb einer Übungsleiter/ oder Fachübungsleiterlizenz
- Pädagogische Begleitung des Freiwilligen

Interessiert? Dann informiere Dich hier:

Kontakt: Christine Haupt-Kreutzer
Birkachstr. 35, 97276 Margetshöchheim
E-Mail: chaupkt@t-online.de

Bayerische Sportjugend im BLSV e.V.
www.freiwilligendienste.bsj.org, Tel. 089 15702-394 oder-454
E-Mail: freiwilligendienste@blsv.de

ABTEILUNG FUSSBALL

SAISONENDSPURT BEI DEN AKTIVEN FUSSBALLERN

Unsere erste Mannschaft konnte Tabellenplatz 3 in der A-Klasse festigen und hat sich somit die Berechtigung zur Aufstiegsrelegation erspielt. Nach dem Abstieg aus der Kreisklasse im letzten Jahr ist der erste Schritt zum sofortigen Wiederaufstieg getan. Nun gilt es, die beiden Relegationsspiele erfolgreich zu bestreiten, um den verdienten Lohn für eine tolle Saison einzuholen. Das erste Relegationsspiel findet gegen die DJK Felten statt. Datum und Spielort standen bei Redaktionsschluss noch nicht fest.

EINLADUNG ZUR NEUEN MARGETSHÖCHHEIMER ORTSMEISTERSCHAFT

Am **Sonntag, 6. Juli**, suchen wir den neuen Margetshöchheimer Ortsmeister im Fußball. Eingeladen teilzunehmen sind alle Margetshöchheimer Vereine, Unternehmen, Abteilungen, Gruppierungen, Stammtische, Freizeitteams, Freundeskreise und so weiter. Wir spielen Kleinfeldfußball mit fünf Feldspielern und einem Torwart. Die Höchstteilnehmerzahl je Team ist zehn. Teilnahmeberechtigt sind alle Menschen im Alter von 10 bis 75. Um den Freizeitfußballcharakter des Turniers im Vordergrund zu halten, sind lediglich aktive Fußballerinnen und Fußballer ab der U19 von der Teilnahme ausgeschlossen.

Die Anmeldegebühr beträgt je Team 25 €. Dafür erhält euer Team neben der Teilnahmeberechtigung einen Verzehrgutschein, um euch während des Turniers zu stärken. Die Turnierregeln erhält ihr dann rechtzeitig vor Turnierbeginn.

Anmeldeschluss ist der 15.06.2025.

Anmeldungen (mit Teamnamen, Ansprechpartner und Handynummer) und etwaige Fragen bitte an fussball@sgm06.de.

Wir freuen uns auf eure Teilnahme.

 Facebook: SG Margetshöchheim

 Instagram: [sgm06fussball](https://www.instagram.com/sgm06fussball)

 WhatsApp: SG Margetshöchheim 06 - Fußball

Agenda 21 Arbeitskreis II

KOMMUNAL AKTUELL

Der Arbeitskreis beschäftigt sich mit, Verkehr – Altortsanierung – Wirtschaft und Tourismus' und wie in diesen Bereichen der Nachhaltigkeit Raum gegeben werden kann. Gäste und an der Mitarbeit Interessierte sind bei unseren Treffen willkommen.

Der Termin unseres nächsten Treffens steht noch nicht fest. Bitte achten Sie auch auf aktuelle Hinweise in der Main-Post – oder lassen sich in unseren E-Mail-Verteiler aufnehmen:

Michael Donath - E-Mail: Agenda21-MHH@gmx.de

2-2,5 ZIMMER-WOHNUNG
mit Balkon / Terrasse für
junges Paar ab September
in und um
Margetshöchheim
gesucht.

Chiffre: 2 Zi-Whg MGH
Anfragen an:
anzeigen@typo-werkstatt.de



IMMOBILIENSPRECHSTUNDE



Jeden ersten Mittwoch im Monat
von 18:00 bis 19:00 Uhr

Unsere Spezialisten stehen Ihnen
gerne kostenfrei und unverbindlich
für Ihre Fragen rund um Ihre Immo-
bilie zur Verfügung.

Kommen Sie vorbei!

Wir freuen uns auf Ihren Besuch
in unserem Bürogebäude in der
Rottendorfer Str. 15a in Würzburg!



Reinhart
IMMOBILIEN MARKETING

Profitieren Sie von mehr als 30 Jahren Erfahrung & Know-how.
Rottendorferstr. 15a · 97074 Würzburg · 0931 32169-0 · www.reinhart-immo.de

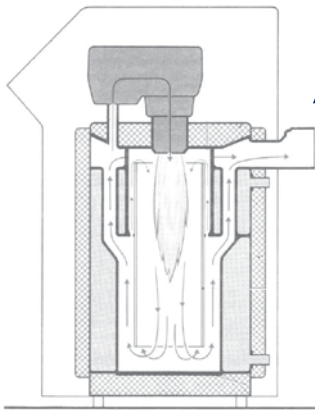

Kimmel

- ◆ Wärme - Energie - Technik
- ◆ Bad - Sanierung - Design
- ◆ Spenglerei - Dach - Wand

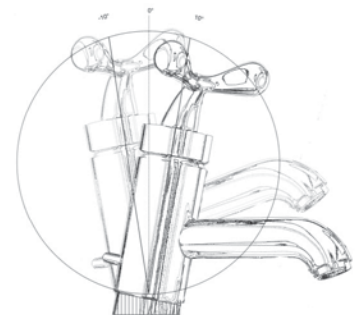
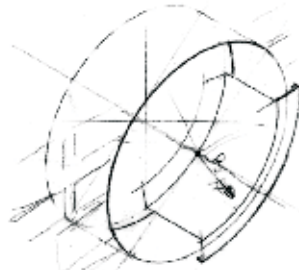

www.kimmel-gmbh.de

Kimmel SHK GmbH ◆ Zeller Straße 17 ◆ 97276 Margetshöchheim
Tel.: 0931/991 35 90-0 ◆ info@kimmel-gmbh.de



Die ideale Bautiefe: **1000 m² große Erlebniswelt!**
Besuche nur mit Termin!
82 mm für beste Fensterqualität

Wir fertigen für Sie:
Fenster
Haustüren
Sicht- und
Sonnenschutz
Wintergärten
Terrassendächer
Insektenschutz
und vieles mehr

ZIEGLER

Qualität für's Leben!

75

JAHRE

für Generationen

Wer uns findet, findet uns gut

Sondheimer-Au-Str. 2 - 97450 Arnstein - Tel. 09363 90610 - www.fensterbauziegler.de





CSU Margetshöchheim



MIT DER CSU ZUM SCHÜTZENHOF THEATER – „PLANET DER FRANKEN“

Auch in diesem Jahr besucht die CSU wieder das beliebte Schützenhoftheater. Gespielt wird dieses Mal: "Planet der Franken - Florian Geyer strikes back" mit den bekannten Akteuren Birgit Süß, Georg Koeniger und Martin Hanns. Zum Inhalt des Stücks schreibt das Schützenhoftheater:

„Willkommen in einer fernen Zukunft, in der Franken mehr als nur eine Region ist, sondern vielleicht unsere einzige Hoffnung.

Im Jahr 2525 steht die Welt Kopf. Die letzten Franken – eine Handvoll eigensinniger Überlebender – sind den autoritären Regeln der marsianischen Besatzung unterworfen. Die fränkische Kultur? Unterdrückt! Schäufele? Verboten! Doch Rettung naht: Florian Geyer, der legendäre Bauernführer und Revoluzzer aus der Vergangenheit, kehrt zurück...“

Spannung und Spaß sind garantiert. Wir hoffen auf gutes Wetter an diesem Abend.

Termin: Mittwoch, 6. August - 19:30 Uhr Vorstellungsbeginn

Abfahrt: 18:45 Uhr in MHH (wird von uns organisiert)

Ticketpreis: 29,- € (am Termin zu entrichten)

Teilnehmerzahl ist begrenzt.

Anmeldung bei Lukas Götz

E-Mail: lukas.goetz@gmx.de / Tel. 0176 / 22 23 68 35

VIELE AKTUELLE INFORMATIONEN AM ORTSRUNDGANG AM SONNTAG AM 11. MAI

Beim traditionellen Ortsrundgang konnte die CSU-Fraktion und der Ortsverband wieder viele interessierte Bürgerinnen und Bürger begrüßen. Der Rundgang begann mit der Besichtigung der Schule, deren Sanierung voll im Gange ist. Hier gab es auch einen Einblick in den fertiggestellten ersten Bauabschnitt und man konnte erahnen, dass der zweite Bauabschnitt auch in Kürze vollendet ist. Vor der Kindertagesstätte gab es einen Überblick über den aktuellen Sachstand und bei der ehemaligen Tennishalle stand die Planerin des Architekturbüros Rede und Antwort. Wir danken allen Bürgerinnen und Bürgern für das große Interesse und freuen auf den nächsten Ortsrundgang.

Ständig aktuelle Informationen unter www.csu-margetshoechheim.de



Foto: CSU-OV

Freiwillige Feuerwehr Margetshöchheim



MAIBAUMAUFSTELLUNG DER FEUERWEHR MARGETSHÖCHHEIM BEI BESTEM WETTER



Traditionell wurde am 1. Mai der Maibaum in Margetshöchheim durch die Freiwillige Feuerwehr aufgestellt. Bei bestem Wetter fand das erste Freiluftfest dieses Jahres in der Gemeinde statt. Der Feuerwehrverein freute sich über viele Besucher und Gäste der Aufstellung und dem gemütlichen Beisammensein am Main. Pünktlich zu diesem Termin wurde die Baustelle am alten Steg fertig und das Gerüst abgebaut. So konnte, wie jedes Jahr, der Maibaum in Form einer Fichte durch die örtliche Wehr aufgestellt werden.

Für den obersten Dienstherrn der Feuerwehr Margetshöchheim, Herrn Bürgermeister Waldemar Brohm, war die Aufstellung des Maibaums in diesem Jahr die letzte seiner Amtszeit. Im nächsten Jahr wird dann sein Nachfolger / seine Nachfolgerin gemeinsam mit der Vorsitzenden des Feuerwehrvereins die Maibaum-Aufstellung moderieren.



Fotos: FFW Margetshöchheim

NEU NEU NEU

Kompressionsstrümpfe vermessen mit dem modernen Bodytronic 410

Als besonderen Kundenservice bieten wir seit Kurzem das kontaktlose Anmessen von Kompressionsstrümpfen und Strumpfhosen an. Zum Einsatz kommt das digitale Messgerät Bodytronic 410 der renomierten Firma Bauerfeind.

Medizinische Kompressionsstrümpfe sind die wichtigste Therapieform bei Veneninsuffizienz, Krampfadern sowie nach Beinoperationen. Eine digitale präzise Vermessung der Beine gewährt optimale Passform, erhöhten Tragekomfort und führt zu besseren Therapieerfolgen.



Das innovative Messverfahren
Der Kunde bewegt sich nicht und bleibt entspannt auf dem 3D-Podest stehen. Mit einem Klick startet der Erfassungsvorgang und der Scanner fährt automatisch zwei mal um den Kunden. Dies ermöglicht eine volle 360°C-Erfassung des Kunden bis zur Hüfte in weniger als 25 Sekunden.



Große Venenmessaktion am 01. und 02. Juli 2025

Vereinbaren Sie einen kostenfreien Termin
Tel. 0931 / 46984



St. Margareten
APOTHEKE
Unsere Erfahrung für Ihre Gesundheit
Liesering & Schässburger OHG



Mitteilungen aus der Gemeinde

ERLABRUNN



FLORIANSFEST

21. UND 22. JUNI 2025
AM FEUERWEHRHAUS



WEITERE INFORMATIONEN
ONLINE UNTER
» erlabrunn.feuerwehren.bayern

FREIWILLIGE FEUERWEHR
ERLABRUNN
SEIT 1864



Nachrichten aus dem Rathaus

SPRECHZEITEN DES BÜRGERMEISTERS

THOMAS BENKERT:

Dienstags: 17:00 – 18:00 Uhr

Sitzung des Gemeinderats

NÄCHSTER SITZUNGSTERMIN:

DONNERSTAG, 5. JUNI,

19:00 Uhr im Bürgerhof Erlabrunn

RAUM FÜR KINDER UND ELTERN

Die Gemeinde Erlabrunn hat nach einer Bedarfsermittlung im ehemaligen Pfarrhaus der katholischen Kirchenstiftung umfangreich saniert und einen Platz für eine Kleinkindgruppe geschaffen. Aus verschiedenen Gründen ist bis auf weiteres nicht zu erwarten, dass diese Räumlichkeiten für diesen Zweck genutzt werden. Deshalb stellt die Gemeinde Erlabrunn diese Räumlichkeiten als Treffpunkt für Kleinkinder mit Eltern („Krabbelgruppe“) kostenlos zur Verfügung, die Grundreinigung müsste allerdings von den Eltern übernommen werden.

Gerne stehe ich für eine Besichtigung zur Verfügung.

Interessierte Eltern können sich gerne bei mir melden.

E-Mail: thomas.benkert@erlabrunn.bayern.de oder dienstags bei der Bürgermeistersprechstunde im Bürgerhof, Zellinger Straße 1 von 17:00 Uhr bis 18:00 Uhr.

Mit freundlichen Grüßen

Thomas Benkert

1. Bürgermeister

VERKEHRSBEEINTRÄCHTIGUNGEN

Am **Sonntag, 15. Juni**, findet der Würzburg Triathlon am Erlabrunner See statt. An diesem Tag kann es zu Verkehrsbeeinträchtigungen im Landkreis MSP kommen, insbesondere im Raum Zellingen.

Wir bitten den entsprechenden Umleitungsempfehlungen, die zeitnah mit großen gelben Hinweisschildern angebracht werden, zu folgen.

Es gibt keine Autozufahrt zum Parkplatz Erlabrunner See.

Bitte den ÖNV oder das Rad benutzen.

Wir danken für Ihr Verständnis an diesem Tag.

Der Veranstalter



Leserfoto: Maria Petermann

ÖFFENTLICHE SITZUNG VOM 13. MÄRZ 2025

TOP 1 Wanderwege - Kennzeichnung der Wanderwege

Wanderwege – Neuordnung und Umwidmung

Vor drei Jahren wurde die Markierung der Wanderwege in der gesamten Umgebung auf Initiative des LRA Würzburg sowie der ILE Main Wein Garten an den Spessartbund übergeben. Der Spessartbund ist ein überregional agierender Verein, der sich unter anderem das Markieren von Wanderwegen in und um den Spessart zur Aufgabe gemacht hat. Der Spessartbund betreut über 6000 km Wanderwege. Zur Betreuung der Wanderwege werden noch weitere Markierer und Wegebetreuer gesucht, die ehrenamtlich tätig sind und vom Verein geschult werden.

Herr Jürgen Reinstädler aus Höchberg, der Regionalmanager für den Raum Würzburg, ist jetzt an die Gemeinde herangetreten und hat verschiedene Veränderungsvorschläge unterbreitet.

Die drei Rundwege (E1, E4, E6) und drei Verbindungswege (E2, E3, E5) werden auf der Homepage der Gemeinde Erlabrunn verlinkt und in einem eigens gestalteten Flyer beworben.

Der Verbindungsweg E3 verläuft gemeinsam mit dem Fränkischen Marienweg und der E2 Weg gemeinsam mit dem Zubringer und dem Hauptweg "Zwei Ufer Land Panoramaweg". Um die Menge an Markierungszeichen zu reduzieren und die Wanderer nicht zu verwirren, sollte man überlegen, diese beiden identischen Verbindungswege nicht doppelt zu markieren.

Für Wanderwege hat der Deutsche Wanderverband einen Leitfaden zur Markierung herausgegeben (anbei). Auf den Seiten 4 und 5 wird Art und Umfang der Markierung beschreiben. Leider sind die Wanderwege E1 bis E6 deutlich geringer markiert.

Mit Übernahme der Markierungsbetreuung durch den Spessartbund wurden neue Markierungszeichen entworfen, die auf die 10 cm x 10 cm Standardfolie passen (Beispiel anbei). Damit ist die notwendige Dichte der Markierung kostengünstig zu erreichen.

Hier ist anzufügen, dass die E-Wanderwege im Nachgang der 800 Jahre Feier um das Jahr 2010 von den Gemeinderäten Jochen Körber und Jürgen Ködel ausgearbeitet und markiert wurden. Der Flyer wurde damals von der Firma Werbegrafik Karin Brodwolf entworfen und gedruckt.

Vonseiten des Gemeinderates gab es schon des öfteren Stimmen, dass die E-Wege unzureichend markiert sind. Der Flyer ist inzwischen auch schon veraltet und einige dort werbende Betriebe betreiben ihr Geschäft zwischenzeitlich nicht mehr.

Insofern wäre vom Gemeinderat zum einen zu beschließen, ob man dem Vorschlag des Spessartbundes zustimmt, die Wege E 2 und E 3 zu Gunsten einer klareren, weniger verwirrenden Beschilderung zu ändern und die verbleibenden E-Wege nach den Vorgaben des Spessartbundes nachmarkiert.

Die Kosten dafür würde der Spessartbund tragen und die Beschilderung würde einheitlich mit gleich großen Tafeln erfolgen. Weiterhin müsste entschieden werden, ob ein neuer Flyer gedruckt wird und welche Wege auf diesem Flyer erscheinen sollen.

Zum einen gibt seit 2010 die Erlabrunn E-Wanderwege die komplett auf Erlabrunner Flur liegen. Dazu kommen die beiden Zwei-Ufer-Land-Wanderwege, Panoramawanderweg mit Zubringern, der sich über alle Mitgliedsgemeinden erstreckt und der Weg zwischen Wengert und Schwarzkiefer, der auf Margetshöchheimer und Erlabrunner Flur liegt. Weiterhin gibt es noch den Landkreiswanderweg Wandererlebnisroute Volkenberg-Erlabrunn-Leinach, der sich über Erlabrunner und Leinacher Gemarkung erstreckt.



Zudem bestehen im Wald auch noch drei Wanderwege aus den frühen 1980iger Jahren mit Fuchs, Kiefer und Eule.

Wir haben uns bei Herrn Reinstädler vom Spessartbund als erfahrenen Experten in Sachen Wanderwege eine Meinung zum Thema Flyer und Darstellung auf der Homepage eingeholt:

Den Wanderer interessiert das "Gesamtangebot" an markierten Wegen. Ich würde aber den Kartenausschnitt nicht vergrößern und die verbliebenen E-Wege (E1, E3, E4, E5, E6) hervorheben, also die kräftigen Farben beibehalten. Als Symbol die neuen Wegesymbole. Unter "andere Wege" kann man dann

- ZUP-Zubringer und ZUP zum Käppele 2 km
- Fränkischer Marienweg zum Käppele 1,1 km
- Zwischen Wengert und Kiefern nach Margetshöchheim 7,3 km
- Wandererlebnisaroute Volkenberg 11,3 km

mit dem jeweiligen Symbol und der Strichfarbe auflisten. Strichfarben etwas pastellfarben. Die Teile von Marienweg und ZUP, die nicht zu den km beitragen, mit einem etwas dünneren Strich malen.

Es sind dann zwei Wege mehr als heute, ich denke, das ist nicht zu verwirrend. Und bietet mit der Volkenberggrunde auch einen etwas längeren Rundweg (den man natürlich nicht komplett auf der Karte sieht, das ist OK).

Die Rundwege, die von Leinach herüberschwappen, würde ich aber nicht einbeziehen.

Wie wichtig die gedruckte Fassung des Flyers ist, kann ich nicht abschätzen, eventuell habt ihr da Verbrauchszahlen oder Schätzungen von den Mitarbeitern, die sie ausgeben. Definitiv wichtig ist das PDF auf der Homepage der Gemeinde. Vermutlich würde es auch ZweiUferLand Tourismus auf ihre Homepage als Download packen.

Was auch gut ankommt, ist eine Auflistung der Wege auf der Gemeinde-Homepage mit den wichtigsten Informationen zum Weg (z.B. in einer Tabelle):

- Name
- Markierungssymbol
- Rundweg oder von nach (also z.B. Rathaus - Käppele)
- Länge
- Höhenmeter rauf/runter
- Kinderwagengeeignet (Symbol)
- Link zu den GPS Daten
- Link zu einer Karte (Bild) des Weges

Das kann man natürlich nach-und-nach realisieren.

2. Bürgermeister Ködel erläuterte die Hintergründe des Tagesordnungspunktes und auch die Historie der unterschiedlichen Wanderwege, die auf der Gemarkung der Gemeinde Erlabrunn bestehen. Diese kamen durch den Landkreis, die Gemeinde oder auch durch das ZweiUfer-Land. Der 2. Bürgermeister fragte nach, ob Bedarf an Flyern besteht und diese erneut gedruckt werden sollten. Er führte auch aus, dass die Flyer regelmäßig vom Bauhof und von den Bürgerhofdamen nachzufüllen seien, da diese regelmäßig mitgenommen werden.

Seitens des Gemeinderates wurde die Reduzierung der Schilder gewünscht und begrüßt, um hierdurch eine Vereinheitlichung als auch eine Erleichterung in der Orientierung sicherstellen zu können.

Aus dem Gemeinderat kam der Hinweis, die Möglichkeit eines QR-Codes im Wald zu platzieren, um auch direkt im Verlauf Informationen über die Wanderwege beziehen zu können.

Auf die Anregung hin begrüßte der 1. Bürgermeister, dass auch der Clematisweg mit aufgenommen werden sollte in einer eventuellen Neuzeichnung der Wanderwege.

Aus dem Gemeinderat wurde angeregt, die Höhenmeter darzustellen und die Eignung der Wanderwege für Kinder bzgl. Kinderwägen u.ä.

Der Gemeinderat war sich einig, das Konzept weiter zu bespielen und durchzuführen.

Beschlüsse:

1. Der Gemeinderat beschließt auf die Beschilderung des E 2 und des E 3 Weges zu verzichten und diese stattdessen mit den Marienweg- und dem

Panoramawanderweg Symbolen zu markieren. Zudem sollen die verbleibenden E-Wanderwege nach den Maßgaben des Spessartbundes nachmarkiert werden.

einstimmig beschlossen Ja 12 Nein 0

2. Der Gemeinderat beschließt eine Neuauflage des Flyers Wanderwege in und um Erlabrunn in Auftrag zu geben. Hier sollen alle auf der Gemarkung Erlabrunn verlaufenden Wanderwege nach dem Vorschlag des Spessartbundes dargestellt werden. Nach der Ermittlung der Gestaltungs- und Herstellungskosten sollen die Gewerbetreibenden Erlabrunner Betriebe angeschrieben werden, um abzufragen, ob sie an einer Anzeige im Flyer interessiert sind, um die Kosten für den Wanderwegführer möglichst durch die Anzeigen zu decken.

Weiterhin wird die Verwaltung des Zwei-Ufer-Landes gebeten, bei der nächsten Neuauflage des Flyers Wanderlust im Zwei-Ufer-Land aus 2021 die Umwidmungen des E 2 und des E 3 Weges zu hinterlegen.

einstimmig beschlossen Ja 12 Nein 0

3. Der Homepage Dienstleister wird beauftragt, den Flyer auf der Homepage zu verlinken und die Wegeänderungen auf der Karte gemäß dem neu gestalteten Flyer zu berichtigen.

einstimmig beschlossen Ja 12 Nein 0

TOP 2 Straßenbeleuchtung - Ersatz einer Brennstelle

Nach der Sitzung des Gemeinderats Erlabrunn vom 16.01.25, kam es kurz darauf zu einem weiteren Termin mit dem örtlichen Netzbetreiber vor Ort. Zusammen mit dem technischen Bauamt sowie dem 2. Bürgermeister wurden die Möglichkeiten besprochen und die wirtschaftlichste Lösung zusammen ausgearbeitet. Dabei war die gemeinsame Auffassung, dass ein Ersatz der Wandleuchte in Form einer Standleuchte die günstigste / wirtschaftlichste Lösung ist.

Aus Sicht des technischen Bauamts macht es kostentechnisch wenig Sinn, die Bestandsleuchte aus der unteren Kirchgasse zu versetzen, da auch hier Tiefbaukosten entstehen. Der Unterschied wäre lediglich in der Ausgestaltung der Leuchte und des Mastes wahrzunehmen. Im näheren Umfeld befindet sich lediglich eine Mastleuchte in der Maingasse. Weitere Informationen erfolgen durch den 2. Bürgermeister Herrn Ködel.

Aus dem Gemeinderat wurden Meinungen dahingehend geäußert, dass die hängende Lampe im bisherigen Zustand bevorzugt wird. Bürgermeister Benkert wies darauf hin, dass es sich bei dem Gebäude um ein denkmalgeschütztes Gebäude handelt und sofern erneut eine hängende Lampe angebracht werden würde, ein Schaltkasten in die Außenfassade einzubringen wäre und hierbei die Denkmalbehörde als auch voraussichtlich die gesamte Außenfassade im entsprechenden Teilbereich mit in Anspruch genommen werden müsste.

Seitens des 2. Bürgermeisters wurde dargelegt, dass sich der Hauseigentümer grundsätzlich bereit erklärt hat, den bisherigen Zustand weiterzuführen. Aus dem Gemeinderat wurde verlautbart, dass eine Trennung zwischen öffentlicher Nutzung und Privateigentum begrüßt wird und etwaige Unklarheiten für die Zukunft zu vermeiden. Rückfragen hinsichtlich der Höhe der Lampe und des Modells wurden beantwortet.

Beschluss:

Der Gemeinderat Erlabrunn beschließt, als Ersatz für die Wandleuchte eine Standleuchte zu installieren.

mehrheitlich beschlossen Ja 9 Nein 3

TOP 3 Hüttental - Wasserabschläge im Weinanbaugebiet

Im Rahmen der Gemeinderatssitzung vom 14.11.2024 wurde beschlossen, dass die Eigentümer der unmittelbaren Nachbargrundstücke zu den gemeindlichen Wasserabschlägen angeschrieben werden, um auf die Problematik hinsichtlich der Starkregenereignisse und Inanspruchnahme fremden Eigentums hinzuweisen.

Den Eigentümern wurde der Sachverhalt dargelegt und gebeten, bis zum 28.02.2025 Rückmeldung zu geben. Von 14 betroffenen Grundstücken wurden für neun Grundstücke Rückmeldungen abgegeben.

Die Rückmeldungen der Eigentümer liegen bei. Unterlagen diesbezüglich konnten bisher nicht aufgefunden werden.



Seitens des Gemeinderats ist die weitere Vorgehensweise zu entscheiden. Dem Gemeinderat lagen alle bis dato eingegangenen Stellungnahmen vor. Es wurde dargelegt, dass alle Eigentümer, die eine Stellungnahme abgegeben haben, ein grundsätzliches Verständnis für die Situation der Gemeinde haben.

Dem Gemeinderat war es wichtig, dass die Funktion der Wasserabschläge auch in Zukunft sichergestellt ist, um die sichere und zuverlässige Ableitung des Niederschlagswassers zu gewährleisten. Hierzu ist der Randbewuchs zu entfernen und sauber zu halten. Im Rahmen von zukünftigen Neuanpflanzungen sollen auch die Grundstücksgrenzen gewahrt werden. Bis dahin ist sich der Gemeinderat einig, dass die Gemeinde den bisherigen Zustand duldet.

Mittlerer Hüttentalweg

2. Bürgermeister Ködel führte die Thematik hinsichtlich des Mittleren Hüttentalwegs nochmals aus. Durch herabfallenden Erdabtrag werden zum Teil die Einlässe zu den Wasserabschlägen verstopft und hierdurch die Abführung des Wassers nicht sichergestellt werden kann. Er schlug vor, letztmalig auf Kosten der Gemeinde die entsprechenden Arbeiten durchführen zu lassen und zugleich die Eigentümer, welche der Aufforderung der Gemeinde nicht nachgekommen sind, erneut anzuschreiben und hinzuweisen und hierbei führte er auch aus, dass mehr als die Hälfte aller vor Ort befindlichen Eigentümer, nachdem die Gemeinde entsprechend darum gebeten hat, der Aufforderung auch nachgekommen sind und ihre entsprechenden Grundstücke gepflegt und die Randbereiche gesäubert haben.

Der Gemeinderat schloss sich der Vorgehensweise an.

Beschlüsse:

Hüttental

Die Gemeinde duldet bis zur Neuanlage der Anlagen den bisherigen Zustand. Die Eigentümer werden aufgefordert, die Pflege der Grabenränder zu übernehmen und sicherzustellen, dass kein Einwuchs und kein Erdeintrag stattfindet. Im Rahmen von Neuanlagen sind die Grundstücksgrenzen zu beachten; es darf dann keine Inanspruchnahme des gemeindlichen Eigentums stattfinden. Ein angemessener Grenzabstand ist zu wahren.

einstimmig beschlossen Ja 12 Nein 0

Mittlerer Hüttentalweg

Die Gemeinde Erlabrunn reinigt die Randbereiche auf eigene Kosten. Dies ist zu dokumentieren und alle Eigentümer erneut anzuschreiben und auf die entsprechenden Reinigungspflichten hinzuweisen.

einstimmig beschlossen Ja 12 Nein 0

TOP 4 Informationen und Termine

A) Bundestagswahl 2025

Bürgermeister Benkert dankte allen Wahlhelfern und auch allen Bürgerinnen und Bürgern, die sich gemeldet haben und leider nicht berücksichtigt werden konnten. Er begrüßte es, dass sich viele Personen bereit erklärt haben, ehrenamtlich mitzuwirken und bat darum, dies auch zukünftig beizubehalten. Ferner sprach er einen Dank an die Verwaltung und an Herrn Holstein für die gute Organisation der Wahl aus.

B) Partnergemeinde Quettehou

Bürgermeister Benkert berichtete über Grüße seines Amtskollegen aus Quettehou und leitete diese an den Gemeinderat weiter.

C) Würzburger Straße 4

Gegenüber der Gemeinde Erlabrunn wurde die Eröffnung eines gastronomischen Betriebes mit Wirkung zum 01.04.2025 angekündigt. Im Rahmen dessen erfolgten Hinweise an den Pächter bzgl. Regelung der Gestaltungssatzung, Parken, Öffnungszeiten.

D) Schulverband

Sitzung Schulverband am 10.3.2025

Bürgermeister Benkert berichtete über die Schulverbandssitzung und stellte dar, dass Darlehensaufnahmen von 6.000.000 € für das laufende Haushaltsjahr geplant sind, eine Tilgung in Höhe von 367.000 € in diesem Jahr stattfindet und Verpflichtungsermächtigungen von 10.000.000 €

und 3.000.000 € für die Jahre 2026 und 2027 vorgesehen sind. Die Verwaltungsumlage je Schüler beträgt 3.791,58 € incl. Zinsen und die Vermögensumlage je Schüler beträgt 1.534,34 €. Dies errechnet sich aus der Tatsache, dass 297 Schüler den Schulverband besuchen, hiervon 91 aus Erlabrunn = 30%.

Bauzeitplan

Hierzu teilte Bürgermeister Benkert mit, dass die geplante Fertigstellung Ende 2026 angedacht sei, die Mittagsbetreuung ab dem Schuljahr 2027/2028 in Margetshöchheim stattfindet und dies an die Kita bzw. St. Elisabethen-Verein weitergeleitet hat.

E) Ersatzbeschaffung LF 8 / GW/L1

Bürgermeister Benkert teilte mit, dass mit Schreiben vom 11.03.2025 der Förderantrag bei der Regierung von Unterfranken gestellt wurde für ein GW/L 1 > 7,5 t mit Staffelfbesetzung 1/5. Die Rückmeldung ist ausstehend.

F) TSV Erlabrunn

Drei Anträge des TSV sind am 11.3.2025 in der Gemeinde eingegangen. Zum einen der Antrag auf den jährlichen Zuschuss in Höhe von 10.000 € für die Immobilien mit Verwendungsnachweis. Zum anderen der Antrag auf Zwischenfinanzierung eines Zuschusses BLSV in Höhe von 55.000 € und der Antrag auf Zuschuss für den Multicourt in Höhe von 8.000 €. Die Anträge werden in der Sitzung des Monats April beraten werden.

G) Unterstützung der Gemeinde für Vereine

In der vergangenen Gemeinderatssitzung im Februar berichtete Bürgermeister Benkert über die Tatsache der haftungsrechtlichen Fragen für die Inanspruchnahme von gemeindlichen Fahrzeugen im Rahmen von Vereinsfesten. Hierzu wurde damals berichtet, dass die zulassungspflichtigen Fahrzeuge im Rahmen der gemeindlichen Haftpflichtversicherung mit einbezogen sind. Dies gilt auch dort für ehrenamtliche Helfer, die die entsprechende Führerscheinklasse innehaben. Seitens der Versicherungskammer Bayern wurde jedoch dargestellt, dass die Stapler nicht im Rahmen der gemeindlichen Haftpflichtversicherung für Vereinstätigkeiten abgesichert seien. Insofern erging mit E-Mail vom 13.03. eine Mitteilung an alle betroffenen Vereine dahingehend zu prüfen, ob eine Haftpflichtversicherung dies mit umfasst.

H) Regenrückhaltebecken

Wie in der Sitzung Februar besprochen, wurde der Auftrag zur Kartierung erteilt. Die Ergebnisse sind noch ausstehend.

I) Umfrage Schulgelände

Auch hier wurde der Auftrag erteilt. Sobald ein erster Entwurf der Fragen der Verwaltung vorliegt, wird dieser im Gemeinderat behandelt werden.

J) Waldwege

Mit Schreiben vom 18.02.2025 erwiderte das Landratsamt Würzburg eine Beschwerde eines Gemeindebürgers. Bürgermeister Benkert verlas teilweise das Schreiben der Rechtsaufsicht.

K) Offental Fischlein

Hierbei wurde angeregt und mitgeteilt, dass im Bereich der Offentalstraße in der Stichstraße Richtung Fischlein eine LED-Beleuchtung sei, die nicht ausreichend beleuchtet. Dies wird geprüft werden.

L) Waldgang

Bürgermeister Benkert blickte kurz auf den Waldgang zurück und stellte fest, dass dies eine gelungene Veranstaltung war.

M) Bushaltestelle Katzenrain

Es wurde angemerkt, dass sich an dieser Stelle Schilder doppelten. Bürgermeister Benkert erwiderte, dass dies im Rahmen der Beschlussfassung zum ersten Tagesordnungspunkt mit inbegriffen war.

N) Bürgerhof

Öffnung des Bürgerhofs am Faschingsdienstag. Bürgermeister Benkert teilte mit, dass der Bürgerhof zukünftig in der Zeit zwischen 13 und 15 Uhr am Faschingsdienstag zur Benutzung der öffentlichen Toiletten geöffnet sei.



O) Mülleimer für Hundekot

Aus dem Gemeinderat wurde angeregt, entsprechende Mülleimer vorzuhalten. Bürgermeister Benkert erwiderte, dass dies bereits mehrfach Gegenstand gemeindlicher Diskussionen war und hierzu die Frage offen ist, wo sollen diese aufgestellt werden, wie viele? Man war sich einig, keine Mülleimer aufzustellen. Sofern ein Konzept von betroffenen Personen vorgelegt werden würde, würde sich der Gemeinderat selbstverständlich erneut mit dieser Thematik befassen und zu beraten.

P) Friedhof

Aus dem Gemeinderat wurde angeregt, für den alten Friedhof eine Planung, wie man diesen umgestalten könnte, durchführen zu lassen. Durch die Auflösung von Gräbern gibt es viele Kahlstellen. Der Gemeinderat diskutierte intensiv, ob diese Planung notwendig sei, insbesondere aufgrund der Beschlusslage von April 2022, dass vorerst keine neuen Rechte mehr vergeben werden und der Gemeinderat damals beschlossen hatte, aufgrund von Belangen der Berufsgenossenschaften entsprechend größere Zeilenabstände zu schaffen. Ferner könnte eine Planung nicht sofort umgesetzt werden, da entsprechende Ruhefristen zu wahren sind.

ÖFFENTLICHE SITZUNG VOM 10. APRIL 2025

TOP 1 Wasserversorgung - Präsentation einer Untersuchung über gemeindliche Brunnen

Bürgermeister Benkert resümierte in gebotener Kürze über die Wasserversorgung der Gemeinde Erlabrunn, insbesondere über die vergangenen Anfragen hinsichtlich der Nutzung gemeindlicher Brunnen und im Rahmen dessen der nun entstandenen und zu präsentierenden Bachelorarbeit von Herrn Manuel Düchs. Er übergab das Wort an Herrn Manuel Düchs.

Herr Düchs führte in den Hintergrund seiner Bachelorarbeit zur Untersuchung der gemeindlichen Brunnen Bellersbrunnen und Erlenbrunnen ein und stellte in Kürze die Schwerpunkte der Arbeit dar. Im nachfolgenden wurde erläutert, dass ein Großteil des täglichen Wasserbedarfs für das Duschen und die Toilettenspülung verwendet wird. Täglich besteht ein ungefähre Wasserbedarf pro Person von 126 l/Tag in Deutschland.

Im weiteren erläuterte Herr Düchs die Unterscheidung zwischen Ersatzwasser- und Notwasserversorgung, welche je nach Ereignis zu errichten bzw. durchzuführen sind. Die Hintergründe der zwei Brunnen und deren ungefähre Leistungswerte wurden dargelegt. Entsprechende Rückfragen aus dem Gemeinderat wurden sofort beantwortet.

Hinsichtlich der Untersuchungsergebnisse wurde klargestellt, dass das bekannte harte Wasser auch an die Brunnen vorzufinden ist. Sämtliche von Herrn Düchs durchgeführte Untersuchungen ergaben zufriedenstellende und mit den Vorgaben der Trinkwasserqualität übereinstimmende Ergebnisse. Jedoch sind für die finale Feststellung, ob das Wasser zur Trinkwassernutzung geeignet wäre, weitere Untersuchungen hinsichtlich mikrobiologischer als auch radiologischer Werte vorzunehmen. Ferner sind die Vorgaben der zweiten Wassersicherungsverordnung nicht untersucht worden. In Summe resümierte Herr Düchs dahingehend, dass die Trinkwasserqualität grundsätzlich gegeben sei. Diese wäre final zu bestätigen und im Krisenfall könnte auf die entsprechenden Brunnenanlagen, sofern die weiteren Untersuchungen durchgeführt worden sind, zurückgegriffen werden.

Bürgermeister Benkert bedankte sich im Anschluss bei Herrn Düchs für seine Untersuchungen und für den Einsatz rund um die Erlabrunner Brunnen. Der Gemeinderat schloss sich diesem Dank an.

zur Kenntnis genommen

TOP 2 Kommunale Wärmeplanung - Angebot zur Durchführung eines Konvoi-Verfahren

Die Gemeinden sind aufgrund des Wärmeplanungsgesetzes (WPG) und der entsprechenden Ausführungsverordnung des Freistaats Bayern verpflichtet, bis zum 30.06.2028 eine Kommunale Wärmeplanung zu erstellen.

Gemeinden kleiner 10.000 Einwohner können hierzu ein vereinfachtes Verfahren anwenden. Zudem kann die Wärmeplanung im Konvoi-Verfahren, mit mehreren Nachbargemeinden, absolviert werden.

Der Freistaat Bayern stellt den Gemeinden Finanzmittel im Rahmen des Konnexitätsprinzips zur Verfügung. Hierdurch werden die Kosten des vorliegenden Angebots vollständig gedeckt. Ein Förderverfahren ist nicht notwendig; die Auszahlung geschieht auf Antrag.

Ein entsprechendes Angebot liegt vor; die drei Gemeinden Erlabrunn, Margethshöchheim und Zell am Main beabsichtigen die gemeinsame Durchführung.

Bürgermeister Benkert erläuterte die Hintergründe der Kommunalen Wärmeplanung, insbesondere die gesetzlichen Rahmenbedingungen und das Rundschreiben des Bay. Gemeindetages in Verbindung mit dem Wirtschaftsministerium von Mitte Januar 2025. Er erläuterte, dass sich durch die Beschlussfassung der Gemeinderat zur Umsetzung bekennt.

Beschluss:

Dem vorliegenden Angebot wird der Auftrag vorbehaltlich der Zustimmung der weiteren Gemeinden erteilt.

einstimmig beschlossen Ja 11 Nein 0

TOP 3 Landschaftsschutzgebiet - Rückmeldung der uNB zur Stellungnahme der Gemeinde Erlabrunn

Mit E-Mail vom 17.03.2025 übersendete die uNB der Gemeinde Erlabrunn ihre Rückmeldung bzgl. der Stellungnahme der Gemeinde Erlabrunn im Änderungsverfahren des LSG Volkenberg und Mainufer für das künftige LSG Mainauen.

Dieser Rückmeldung lagen zugleich überarbeitete Kartenausschnitte des LSG-Geltungsbereiches dabei, welche verdeutlichten, dass der Radweg, sofern im Grenzbereich, ausgenommen wurde. Im Übrigen wurde auf § 7 Abs. 2 des Verordnungsentwurfes verwiesen.

Die Stellungnahme der Gemeinde Erlabrunn hatte insofern Erfolg.

Bürgermeister Benkert verlas die Antwort der Unteren Naturschutzbehörde hinsichtlich der Stellungnahme der Gemeinde Erlabrunn im Rahmen der öffentlichen Auslegung.

Beschluss:

zur Kenntnis genommen

TOP 4 365 € Ticket - Höhe des gemeindlichen Zuschusses

Mit Schreiben vom 13.03.2025 teilte die APG den Gemeinden des Landkreises Würzburg mit, dass mit Wirkung zum 01.08.2025 der Zuschuss des Landkreises von vormals 100 € je 365 €-Ticket auf fortan dann 50 € je 365 €-Ticket halbiert wird. Begründet wird dies mit den notwendigen Einsparungen seitens des Kommunalunternehmens des Landkreises Würzburg (KU), um das drohende Defizit in Höhe von ca. sechs Millionen Euro abzuwenden.

Zugleich verwies die APG auf die Parität der Zuschussgewährung zw. Landkreis und den jeweiligen Gemeinden, sodass den Gemeinden nun die Möglichkeit bestehen würde, den Zuschuss ebenfalls auf 50 € je 365 €-Ticket abzusenken. In dessen Folge wären durch die Nutzer fortan 265 € anstatt 165 € eigens zu tragen.

Die APG bat die Gemeinden um entsprechende Rückmeldung. Insofern hat der Gemeinderat zu entscheiden, in welcher Höhe der Zuschuss ab dem 01.08.2025 geleistet wird.

Das Schreiben der APG vom 13.03.2025 wurde durch den Bürgermeister verlesen. Aus dem Gemeinderat wurde eine Stimme laut, welche kritisierte, dass die Verschiebung der Lasten zuungunsten von Familien und insbesondere der jungen Generation ginge.

Beschluss:

Die Gemeinde Erlabrunn beteiligt sich ab dem 01.08.2025 in Höhe von 50 € je 365 €-Ticket. Im Einzelfall kann bei bestehenden wirtschaftlichen Problemen sich an den 1. Bürgermeister gewandt werden.

Dieser entscheidet über eine höhere Gewährung bis zum vormaligen Höchstbetrag von 100 €.

mehrheitlich beschlossen Ja 10 Nein 1

**TOP 5 Vereinsangelegenheiten - Anträge des TSV Erlabrunn**

Am 11.03.2025 erreichte die Gemeinde Erlabrunn zwei Anträge des TSV Erlabrunn vom 10.03.2025. Hierbei werden zwei Leistungen gegenüber der Gemeinde beantragt. Diese sind:

1. Antrag auf Zuschuss der Immobilien

Der TSV Erlabrunn beantragt für den Unterhalt der Immobilien einen Zuschuss in Höhe von 10.000 €. Die tatsächlich entstandenen Kosten sind nachgewiesen. Im Rahmen des gemeindlichen Ermessens ist über den vorliegenden Antrag zu entscheiden.

Hierbei handelt es sich um den jährlich wiederkehrenden Verwendungsnachweis des TSV Erlabrunn zur Unterhaltung der Immobilien, die sowohl durch die Gemeinde als auch andere Vereine stets mitgenutzt werden können. Der Verwendungsnachweis liegt der Kämmerei vor.

2. Antrag auf Zwischenfinanzierung für den Umbau der Tennisplätze

Seitens des TSV Erlabrunn ist der Umbau von zwei Tennisplätzen für die kommenden Monate angedacht und geplant. Diese sollen zu sog. „Allwetterplätzen“ umgebaut werden. Im Rahmen des Antrags wird eine Zwischenfinanzierung für den Anteil der späteren BLSV-Förderung in Höhe von 55% der Projektkosten beantragt. Hierbei handelt es sich um ca. 55 T€.

In der Vergangenheit wurde seitens der Gemeinde Erlabrunn vergleichbaren Anträgen – bei Vorliegen einer eigenen ausreichenden Liquidität – stets unter Abschluss eines entsprechenden Vertrages zugestimmt.

Die Rückfrage, ob die Förderung für den TSV Erlabrunn hinsichtlich des BLSV bereits bewilligt wurde, wurde bejaht.

3. Antrag auf Zuschuss für Errichtung eines „Multicourt“

Des Weiteren wird ein Zuschuss in Höhe von 8 T€ für die Errichtung eines sog. „Multicourts“ beantragt. Dort haben alle Sportlerinnen und Sportler die Möglichkeit unterschiedlichste Sportarten (u.a. Basketball, Volleyball, Badminton und Pickleball) auf einem Feld zu spielen. Der Platz ist ganzjährig benutzbar.

Bürgermeister Benkert führte aus, dass die Nutzung des Multicourts vorerst nur für Mitglieder des TSV Erlabrunn angedacht ist. Nichtmitglieder können die Nutzung im Vorfeld anmelden und buchen. So ist die Nutzung für alle möglich, für Nichtmitglieder nur unter vorheriger Anmeldung.

4. Bücherei

Bürgermeister Benkert führte aus, dass das Team der Bücherei auf ihn zugekommen sei und um vorzeitige Freigabe der vorgesehenen Förderung bat. Hierzu beriet der Gemeinderat, dass dies möglich sei und vorgenommen werden soll.

Beschlüsse:

Zu 1.

Der Antrag auf Zuschuss ist im Rahmen des Verwendungsnachweises zu bewilligen und auszuzahlen.

einstimmig beschlossen Ja 11 Nein 0

Zu 2.

Unter Verwendung einer entsprechenden Vereinbarung wird dem Antrag auf Zwischenfinanzierung zugestimmt.

einstimmig beschlossen Ja 11 Nein 0

Zu 3.

Dem Antrag auf Zuschuss für die Erreichung eines Multicourt wird zugestimmt.

einstimmig beschlossen Ja 11 Nein 0

zu 4.

Die 1.500 € für das Bücherei-Team werden ausgezahlt.

einstimmig beschlossen Ja 11 Nein 0

TOP 6 Vereinsangelegenheit - Antrag des OGV Erlabrunn

Der OGV Erlabrunn beabsichtigt die Anschaffung eines Bandrechens zur leichteren Unterhaltungspflege der Blühflächen am Mainradweg. In diesem

Zusammenhang beantragt der OGV die Übernahme der Arbeiten des Schwadens durch den gemeindlichen Bauhof sowie die Unterstellung der Gerätschaft im Warmuthshof.

Der Gemeinderat hat entsprechend über die Anträge des OGV zu entscheiden. Der Antrag liegt als Anlage anbei.

2. Bürgermeister Ködel erläuterte die Hintergründe des Bauhofantrags. Der Bauhof könne den Schwader auch zur Pflege der gemeindlichen Flächen sofern benötigt nutzen, insbesondere an den Ortseingängen. Zur Benutzung des Schwaders ist eine Leistung eines Kraftfahrzeugs von 10 – 15 PS notwendig. Dies ist mit gemeindlichen Geräten bedienbar. Die Nachfrage, wie damit umzugehen ist, wenn die Gerätschaft während des Gebrauchs durch die Gemeinde im Auftrag des OGVs kaputt geht, wurde geäußert, dass der Gegenstand fast unzerstörbar sei, Ersatzzinken bereits im Rahmen der Beschaffung mit eingekauft wurden und sich der Kaufpreis auf ca. 300 € belief.

Ferner soll ein kleiner Vertrag, vergleichbar mit der Streuobstgenossenschaft, zwischen der Gemeinde und dem OGV zur Unterstellung geschlossen werden.

Beschluss:

Dem Antrag des OGV wird zugestimmt. Die Unterstellung wird im Rahmen eines noch abzuschließenden Vertrages gewährleistet.

einstimmig beschlossen Ja 11 Nein 0

TOP 7 Verkehrsrecht - Anordnung eines außerörtlichen Haltverbots, Fl.Nr. 4365/4347 - Kreuzung ins Hüttental

Auf dem Weg von der Leinacher Straße WÜ 32 zum Steinhaugshof steht im Kreuzungsbereich, der ins Hüttental abzweigt, ein temporär aufgestelltes Verkehrsschild (Z 283) „absolutes Halteverbot“ mit dem Zusatzschild „Gilt für den gesamten Kreuzungsbereich“.

Das Schild wurde probeweise an dieser Stelle aufgestellt, da im Kreuzungsbereich immer wieder Spaziergänger parkten und so eine Durchfahrt vom Hüttental Richtung Leinach mit landwirtschaftlichen Fahrzeugen und Anhänger nicht möglich war. Dies hat sich die letzten 2 Jahre bewährt.

Beschluss:

Anordnung eines dauerhaften absoluten Haltverbots (Z 238) mit Zusatzzeichen „Gilt auch für den gesamten Kreuzungsbereich“ an der Abzweigung ins Hüttental auf der Fl.Nr. 4365/4347.

einstimmig beschlossen Ja 11 Nein 0

TOP 8 Informationen und Termine**A) Schulgelände Erlabrunn**

Am 27.03.2025 fand ein erster Vorbesprechungstermin zwischen den beauftragten Unternehmen und den Vertretern der Gemeinde Erlabrunn statt. Hierbei wurde folgender Zeitplan aufgestellt:

1. Beratung im Mai, ggf. erneute Beratung im Juni

Beginn der Umfrage: 23.06.2025

Ende der Umfrage: 01.08.2025

Präsentation der Ergebnisse in der Septembersitzung des Gemeinderates.

B) Pumpstation

Ein Förderbescheid für den Umbau der Pumpstation in Höhe von ca. 66.000 € ist eingegangen. Die Maßnahmen dürfen erst mit Erreichen des 01.10.2025 begonnen bzw. ausgeschrieben werden, da dies eine Auflage des Bescheides ist. Herr Bürgermeister Benkert sprach hierbei einen besonderen Dank an Herrn Biermann für die aufwendige Arbeit zum Förderantrag aus.

C) Feuerwehr Erlabrunn – Reifen für das LF 8 bzw. HLF20

Aufgrund der Tatsache, dass die bisherigen Reifen 10 Jahre alt geworden sind, sprach Bürgermeister Benkert die Freigabe hinsichtlich der Ersatzbeschaffung neuer Reifen aus. Nach den Unfallversicherungsverhütungsvorschriften sind diese nach 10 Jahren zu tauschen.



D) Kreisumlage

Bürgermeister Benkert erläuterte, dass die Kreisumlage für das Haushaltsjahr 2025 von 44% auf 49% angehoben wird. Dies entspricht einer absoluten Steigerung von ca. 122.000 € für die Gemeinde Erlabrunn auf ca. 1.100.000 €, die die Gemeinde Erlabrunn an den Landkreis zu entrichten hat.

E) ILE

Der Jahresbericht der ILE war im RIS hinterlegt. Rückfragen hierzu bestanden nicht.

Im Rahmen des Regionalbudgets sind 26 Anträge in Summe von 130.000 € eingegangen. Maximal konnten Projekte in Höhe von 75.000 € gefördert werden. Die max. Förderung je Projekt betrug 7.500 €. Der Antrag des OGVs auf Anschaffung verschiedener Geräte zur Verarbeitung von Nüssen wurde gefördert unter der Auflage, dass diese auch anderen ILE-Gemeinden zur Verfügung gestellt werden müssen.

F) Ersatzbeschaffung eines Gerätewagens GWL Logistik (GW/L1)

Bürgermeister Benkert verlas die positive Stellungnahme des Kreisbrandrates in Auszügen. Diese endete mit den Worten „Die Beschaffung eines Gerätewagens Logistik 1 (GW/L1) für die Freiwillige Feuerwehr Erlabrunn ist feuerwehrtechnisch erforderlich und wird befürwortet.“ Nun liegt der Antrag bei der Regierung von Unterfranken zur abschließenden Bearbeitung.

G) Tag der offenen Gärten am 01.06.2025

Die Gemeinde Erlabrunn beteiligt sich mit ihrem „Ewigen Garten“ an der landkreisweiten Aktion. Hierbei sprach Bürgermeister Benkert einen Dank an Frau Uli Faust für die Durchführung der angebotenen Führungen aus.

H) Drehgenehmigung im Wald

Bürgermeister Benkert erläuterte, dass eine lokale Musik-Band angefragt hat nach einer Drehgenehmigung im Bereich des Erlabrunner Käppeles. Diese wurde seitens des Bürgermeisters erteilt und mit der Auflage versehen, rücksichtsvoll mit der Natur als auch weiteren Personen umzugehen. Die Dreharbeiten sollen im Zeitraum vom 16.5. bis 19.5.2025 stattfinden.

I) Nutzung Pfarrhaus

Dem Bürgermeister lag eine Anfrage des Kindergottesdienstteams vor. Es handelt sich um vorbereitende Maßnahmen. Hierbei war sich der Gemeinderat einig, die Räumlichkeiten den Ehrenamtlichen zur Verfügung zu stellen.

Im Rahmen des Infoblattes soll darauf hingewiesen werden, wenn es private Krabbelgruppen geben sollte, dass diese die Räume ebenfalls nutzen können.

J) Kerntal

Im Bereich eines Weinberges ist ein Schaden am Bordstein verursacht worden. Die erste Reparatur wurde nicht ordnungsgemäß durchgeführt. Nun erteilt die Gemeinde einen Auftrag zur ordnungsgemäßen Durchführung und wird die Rechnung an Verursacher weiterreichen.

K) Untere Kirchgasse

Die Anwohner der Unteren Kirchgasse wurden individuell angeschrieben, dass im Bereich des Abflusses im Bereich des Kanals eine erhöhte Ansammlung von Fettresten vorzufinden war und darauf aufmerksam gemacht wurde, dass dies zu unterlassen sei. Die Gemeinde betont ausdrücklich nochmals, dass, sollte der Verursacher dieser Rückstände ermittelt werden können, dass dieser – ausschließlich als Verursacher – entsprechend in Regress genommen werden wird. Eine Haftung der gesamten Anlieger ist hier nicht angedacht und auch nicht rechtens.

L) Bürgermeistertagung am 8.4.2025

Im Rahmen der Bürgermeistertagung wurde auf die Gefährdung durch Waschbären hinsichtlich der Biodiversität hingewiesen. Es wurde dargelegt, dass betroffene Bürger sich an den Jagdpächter zu wenden haben. Dieser stellt dann bei Bedarf Fallen auf.

Berufsorientierung in den Schulverbänden

Es wurde dargelegt, dass die Kosten des Landkreises in Höhe von 400.000 € für die Durchführung der Berufsorientierung nicht weiterhin getragen werden könnten. Dies stellte eine Folge der notwendigen Sparmaßnahmen des Landkreises dar. Es ist zu überlegen, ob und inwiefern die Mittelschulverbände hierbei entsprechend einspringen. Aus dem Gemeinderat wurde erwidert, dass dies eine freiwillige Leistung des Landkreises sei und ursprünglich die Bundesagentur für Arbeit dies im Rahmen einer Pflichtleistung zu erbringen hat. Es wurde angemerkt, dass die freiwilligen Leistungen die Pflichtleistungen der Bundesagentur bei weitem übersteigen. Es war erkennbar, dass die Gemeinde Erlabrunn dies nicht wünscht.

M) Fairtrade

Am 03.06.2025, 19:00 Uhr, trifft sich erneut die Steuerungsgruppe Fairtrade mit einem Rück- und Ausblick. Die Einladung ergeht zeitnah. Am 10.9. bzw. 11.9.2025 findet der Auftakt zur Fairtrade Woche in der Kulturscheune statt. Sobald Näheres bekannt ist, wird dies bekannt gegeben.

N) Schulverband Umlage

Bürgermeister Benkert verlas auszugsweise den Umlagebescheid. Dieser beläuft sich für die Gemeinde Erlabrunn auf 484.000 € für den Verwaltungs- als auch Vermögenshaushalt.

Fotomotiv aus Erlabrunn



Schicken Sie Ihre Bilder per E-Mail an:
margetshoechheim@typo-werkstatt.de

Betreff: Fotomotiv Erlabrunn



Leserfoto: Anette Riegel



TSV Erlabrunn



ABTEILUNG FUSSBALL

ABTEILUNGSVERSAMMLUNG

Einladung zur Abteilungsversammlung der Fußballabteilung des TSV Erlabrunn am **Mittwoch, 2. Juli, um 20:30 Uhr**, im Sportheim Erlabrunn.

Tagesordnungspunkte

1. Begrüßung durch die Abteilungsleitung
2. Rückblick auf die vergangene Abteilungsversammlung
3. Mannschaftsberichte
4. Bekanntgabe des Mitgliederstandes der Fußballabteilung
5. Kassenbericht
6. Wünsche / Anträge

Auszug aus der Satzung der Fußballabteilung im TSV Erlabrunn e. V.

§ 6 Abteilungsversammlung

(3) Anträge der Mitglieder müssen der Abteilungsversammlung mindestens vierzehn Tage vor dem Versammlungstermin schriftlich mitgeteilt werden. Für Dringlichkeitsanträge kann von diesem Erfordernis abgesehen werden, wenn die Behandlung des Antrages von einem Drittel der anwesenden Mitglieder unterstützt wird. Dies gilt nicht für Satzungsänderungen.

Johannes Heßdörfer
Abteilungsleiter

FIRMA MUTH & SCHRÖDER

UNTERSTÜTZT DIE FUSSBALLABTEILUNG

Die Immobilienmakler und Bauträger, vertreten durch Ihre Geschäftsführer Tobias Muth und Markus Schröder, sind bereits langjähriger Partner an der Seite der Fußballer.



Foto: TSV

Nach bisher zahlreichen Unterstützungen, u.a. bei Sponsoring Aktivitäten mit Banden am Rasenplatz und Bannern am Kunstrasenplatz, ist unser Werbepartner ab sofort auch auf den Trikots der 2. Mannschaft vertreten. Die Mannschaft läuft ab sofort in eleganten Rot-Weißen Trikots auf.

Wir bedanken uns recht herzlich bei Tobi für die Unterstützung!

Eure Fußballabteilung

ORDENTLICHE MITGLIEDERVERSAMMLUNG DES TSV 1874 ERLABRUNN E. V.

Am 24.04.2025 begrüßte Thomas Schmitt (Vorstand Verwaltung und Organisation) in der TSV Turnhalle

56 Vereinsmitglieder zur jährlichen Mitgliederversammlung. Die Tagesordnung wurde ordnungsgemäß durch Aushang im Vereinskasten der Gemeinde und in den sozialen Medien des TSV veröffentlicht.

Im Tagesordnungspunkt 2 wurde unserem langjährigen Mitglied Dieter Kümmer gedacht, der am 02.01.2025 verstorben ist.

Das Protokoll der letzten Mitgliederversammlung vom 25.04.2024 wurde ausgehängt und ausgelegt und durch Handzeichen aller 56 Mitglieder bestätigt.

In seinem Tätigkeitsbericht für die Vorstandschaft blickte Thomas Schmitt stellvertretend für die Vorstandschaft auf den Zeitraum seit der letzten Mitgliederversammlung vom 25.04.2024 zurück. Den größten Raum haben die Planung und Durchführung für das 150-jährige Vereinsjubiläum in Anspruch genommen. Das Jubiläumsjahr und die Veranstaltungen zum Vereinsjubiläum waren allesamt ein voller Erfolg und waren unvergessliche Erlebnisse für die TSV-Mitglieder und seine Besucher. Thomas Schmitt bedankte sich für die großartige Unterstützung aller. Neben den Veranstaltungen zum Vereinsjubiläum (Kommersabend, Sommernachtsfest, Verputzt mit Ines Procter, Härwesdtanz) hat der TSV auch wieder die Weinwanderung, den Kirchweihmontag, den Kinderfasching, den Weiberfasching und den Rosenmontagsball durchgeführt. Das Sommernachtsfest findet heuer vom 01.08. – 04.08.2025 statt. Die Weinwanderung am 07.09.2025.

2024 war die Turnhalle sowohl durch unsere Sportler als auch durch 4 Erlabrunner Vereinsjubiläen dauerbelegt. Mit Unterstützung der Kommunalen Allianz Main-Wein-Garten e.V. wurden im letzten Jahr 250 neue Stühle angeschafft. Die Fa. Harth aus Margetshöchheim hat eine neue Notausgangstüre eingebaut. Es wurden zwei neue Boxen und eine neue Beamer-Leinwand beschafft. Die Pflege unserer Turnhalle macht viel Arbeit und alle Beteiligten geben sich alle Mühe, dass die Halle gut in Schuss ist.

Die Zusammenarbeit mit unseren Sportheim-Pächtern ist nach wie vor hervorragend und ein Glücksgriff für den TSV und für ganz Erlabrunn. 2024 wurde neben Durchführung der vorgeschriebenen und notwendigen Pflege- und Wartungsmaßnahmen die Spülmaschine der Gaststätte ersetzt und ein Vordach beim hinteren Treppenaufgang errichtet.

Nachdem der Defibrillator am Sportgelände defekt war, wurde ein neuer Defibrillator angeschafft. Der hängt hinter den Garagen in einem beheizten Wandschrank. Wie wichtig so ein Gerät ist, hat der Notfall bei einem Tennisspiel unserer Herren 30 gezeigt. Besonderen Dank auch an Dr. Ute Schuh, die uns den neuen Defibrillator durch eine Spende zu 100 % finanziert hat.

Für die Sportplatzpflege wurde eine Wildkrautfräse und eine neue Motorsense angeschafft.

Das neue Flutlicht am Tennisplatz für die Plätze 2 und 3 wurde in Betrieb genommen und hat den ersten Winter bereits für Licht gesorgt. Nachdem für die Tennisabteilung 4 Tennisplätzen absolut ausreichend sind, wird nur der alte 4er Tennisplatz (Richtung Sportplatz) in einen neuen Tennis-Allwetterplatz umgebaut. Der 5er Tennisplatz (Richtung Radweg) soll in einen Multi-Court für mehrere Sportarten umgebaut werden. Mit Linierung für Basketball, Volleyball, Badminton, Pickle-Ball. Die Netzanlage ist höhenverstellbar und herausnehmbar.



Auf dem Platz sind auch alle anderen Sportarten wie Hockey oder Fußball möglich.

Der neue Multicourt trägt in hohem Maße zu einer weiteren Steigerung der Attraktivität der Sportanlage bei und der TSV stellt sich noch breiter für seine Mitglieder auf. Weiterhin müssen auch diese Plätze künftig nicht mehr gewässert werden, was somit auch die Nachhaltigkeit des Sportgeländes weiter erhöht. Geplanter Start der Baumaßnahme ab Mai/Juni 2025.

Thomas Schmitt beschloss den Tagesordnungspunkt mit einem umfassenden Dankeschön bei allen Kollegen der Vorstandschaft, dem Verwaltungsrat und allen Mitgliedern der Abteilungsleitungen, allen Trainer*innen beim TSV in allen Sparten und Mannschaften, allen Helfer*innen aller Veranstaltungen beim TSV und allen, die sich in irgendeiner Art und Weise um unseren Turn- und Sportverein verdient machen und lud zum Helferfest am 09.05.2025 ins Tennisheim ein.

Am Ende ging noch ein Dank an die Gemeinde, die den TSV Erlabrunn finanziell mit einem jährlichen Immobilitätszuschuss von 10.000,00 € pro Jahr unterstützt.

Anschließend folgten die einzelnen Berichte der Abteilung Faching, Fußball, Schach, Tennis und Turnsport durch die jeweiligen Abteilungsleiter.

Unter Punkt 7 folgte der Geschäfts- und Kassenbericht, vorgelesen von Verwaltungsrat und stellvertretenden Vorstand Finanzen und Vermögensverwaltung, Fabian Schuh. Anschließend folgte der Kassenbericht zum 31.12.2024, ebenfalls vorgelesen durch Fabian Schuh.

Unter Tagespunkt 8 wurde einstimmig eine sofortige Erhöhung der jährlichen Mitgliedsbeiträge beschlossen. Die letzte Erhöhung der Jahresbeiträge war im Jahr 2011. Die Inflationsrate seitdem liegt bei ca. 30 %. Gerade die Energie- und Instandhaltungskosten sind seitdem massiv gestiegen.

	Alt bis 2024	Neu ab 01.05.25
Mitglied bis einschl. 13 Jahre:	12,00 €	15,00 €
Mitglied bis einschl. 17 Jahre:	25,00 €	30,00 €
Mitglied Erwachsene	50,00 €	60,00 €
Familienbeitrag:	95,00 €	110,00 €

Die Beitragserhöhung ist moderat und liegt deutlich unter der Inflationsrate seit dem Jahr 2011. Der neue Beitragssatz wird bereits im Juni mit dem Beitragseinzug 2025 umgesetzt.

Der Mitgliederstand des TSV Erlabrunn zum 24.04.2025 beträgt 835 Mitglieder. Im Vorjahr hatte der TSV noch 819 Mitglieder. Von den 835 Mitgliedern sind 373 Frauen/Mädchen und 462 Männer/Jungs. 233 Mitglieder sind Kinder und Jugendliche unter 18 Jahren, was den TSV zur größten Jugendorganisation in Erlabrunn macht. 104 Mitglieder sind älter als 70 Jahre.

Seit der Mitgliederversammlung am 25.04.2024 sind 38 neue Mitglieder dem Verein beigetreten, die alle einstimmig durch Handzeichen als neue Vereinsmitglieder beim TSV Erlabrunn bestätigt wurden.

Folgende Mitglieder wurden für langjährige Mitgliedschaft an der Mitgliederversammlung geehrt. Überreicht wurden eine Urkunde und ein Weinpräsent.

70 Jahre: Ludwig Eckert, Viktor Herbert

65 Jahre: Karl-Heinz Eckert

60 Jahre: Jutta Eckert, Arnold Eckert, Otto Hehrlein, Robert Ködel, Heinz Schmitt

50 Jahre Arno Oppmann, Wolfgang Karches, Simon Mayer, Steffi Benkert, Marco Will, Torsten Freitag, Ralf Scherbaum, Michael Eckert, Thomas Schmitt

40 Jahre: Inge Eckert, Wolfgang Hauser, Christian Hauser, Jochen Körber, Steffen Förtig

30 Jahre: Andrea Schlereth, Carolin Schlereth, Anette Riegel, Anna-Karina Härth, Andrea Eisele, Frank Eisele, Thomas Kraft, Alexander Flach, Martin Flach, Valentin Faust



Foto: TSV

Der TSV Erlabrunn bedankt sich bei allen Geehrten für die jahrelange Vereinstreue, was in der heutigen Zeit nicht mehr selbstverständlich ist.

Am Ende hob unser 1. Bürgermeister Thomas Benkert das außergewöhnliche ehrenamtliche Engagement aller Vereinsmitglieder hervor und bedankte sich im Namen der Gemeinde Erlabrunn bei der Vorstandschaft des TSV Erlabrunn. Insbesondere das Jubiläumsjahr war ein Highlight in Erlabrunn, auf das alle sehr stolz sein können.

Nach ziemlich genau 2,5 Stunden beschloss Thomas Schmitt die Mitgliederversammlung und wünschte allen Mitgliedern einen guten Nachhauseweg, bevor es zum gemütlichen Teil des Abends überging.

Erlabrunner Narrenkröpf



„ERLABRUNN GOES BÜTT“ -

Kreativabend für Showacts (Sketsche, Büttenreden...)

Wir suchen Dich!

Du wolltest schon immer mal auf einer Bühne stehen und das Publikum mit Deinem Talent begeistern?

Aber Du hast einfach nicht das passende Thema gefunden oder Du wolltest nicht alleine auftreten?

Dann bist Du bei unserem Kreativabend für Showacts genau richtig!

Wir unterstützen und begleiten Dich mit Tipps und Tricks langjähriger Künstler.

Komm einfach vorbei am **Dienstag, 15. Juli, um 19:00 Uhr**, im Bürgercafé in Erlabrunn.

Wir freuen uns auf Dich!

Deine ENK-Abteilungsleitung

Große & kleine Einrichtungswünsche ✂

erfüllen wir nach Maß. Möbel für jeden Wohn- und Arbeitsbereich:

- modern • zeitlos • traditionell •



www.Möbelmacher.de

Fragen kostet nichts, anrufen auch nicht: 0800 66 32 35 6

Witt Ihr Möbelmacher GmbH • Winterleitenweg 1 • Kitzingen 09321 / 33 450

AB IN DIE HECKE!
 ÖFFNUNGSZEITEN:
 MI. - SA.: 16H
 SO & FEIERTAG: 13H

28.06. BIS 20.07.2025
MITTWOCH BIS SONNTAG
**WEINBAU
KLEMENS
KOERBER**

 Heinrich-Grob-Str.2 • 97250 Erlabrunn
 Tel.: 09364/89782
 www.weinbau-klemens-koerber.de
 info@weinbau-klemens-koerber.de

SASCHAROTH
 TV - SAT - PC

 IHR FACHMANN BEI PROBLEMEN
 MIT FERNSEHER,
 RECEIVER UND Co.

- NEUGERÄTE
- SENDEREINSTELLUNG
- EINWEISUNG
- FEHLERBEHEBUNG
- ALLE FABRIKATE

 SETZWEG 26
 97209 VEITSHÖCHHEIM
 TEL. 0178-8812644

 WWW.TV-ROTH.DE
 SERVICE@TV-ROTH.DE

**Obst- und Gartenbauverein
Erlabrunn**

**UNSERE PFLANZTAUSCHBÖRSE
AM 26. APRIL - KLEIN, ABER FEIN!**

Immer wieder ist es spannend, ob überhaupt jemand was bringt und wenn ja, was? Neugierig beugen sich die Gärtnerköpfe über Garten-Ableger, selbst gezogene, überzählige Jungpflanzen und Sämereien und siehe da, fast alles fand ein Plätzchen in einem neuen Garten!

 Die **nächste Pflanztauschbörse** findet am **Samstag, 18. Oktober**, statt und freut sich auf neue Gartenschätze!

Schon gewusst? Pflanzen können auch mitgenommen werden, wenn man selbst nichts zur Börse beisteuern kann. Pflanzen bringen, Pflanzen mitnehmen, alles kostenlos. Unsere Spendendose nimmt gerne eine kleine finanzielle Unterstützung für OGV-Projekte entgegen.



Foto: U. Faust

**NATURKUNDLICHE WANDERUNG
AN FRONLEICHNAM**

 Wir laden hiermit herzlich ein zur naturkundlichen Wanderung an Fronleichnam, **Donnerstag, 19. Juni**, ins „Hölzlein“.

Treffpunkt ist 16:00 Uhr am Bürgerhof.

Die Wegstrecke beträgt ca. 4 km und ist überwiegend gut begehbar. Mit vielen Infos über die heimische Tier- und Pflanzenwelt und die Entbuschungen in der Flurlage „Hölzlein“ kehren wir zur Stärkung zum gemeinsamen Schlusshock im Biergarten Hotel Meisnerhof zurück (Anmeldung nur bei Teilnahme am Schlusshock erforderlich).

Für den Obst- und Gartenbauverein Erlabrunn
Ulrike Faust, 1. Vorsitzende

facebook.com/ogverlabrunn

instagram.com/ogv_erlabrunn/

 WhatsApp-Gruppe für OGV-Mitglieder:
 Name und Handynummer an vorstand@ogv-erlabrunn.de - und schon bist du dabei!



VdK-Ortsverband Erlabrunn



EINLADUNG ZUR NACHTWÄCHTERFÜHRUNG IN ERLABRUNN

Am **Freitag, 20. Juni, um 18:00 Uhr**, Treffpunkt: am Meisnerhof, lädt der VdK-Ortsverband Erlabrunn zu einem Rundgang der besonderen Art ein.

Für ca. 1½ Stunden wird der Nachtwächter, dargestellt von Klaus Körber, das Publikum in seinen Bann ziehen und auf seine ganz eigene Art Historisches kurzweilig präsentieren.

Wer möchte, kann den Abend gemeinsam im Meisnerhof ausklingen lassen.

Anmeldung bitte bis spätestens Freitag, 13. Juni, bei Peter Emmerling, **Tel. 09362 / 42 91**.

Wir freuen uns auf einen unterhaltsamen Abend,

Ihr Ortsverband Erlabrunn

RÜCKBLICK OSTERBRUNNENFAHRT IN DIE FRÄNKISCHE SCHWEIZ

Eine kleine Abordnung aus Erlabrunn nahm am 23.04.2025 an der Osterbrunnenfahrt durch die Fränkische Schweiz teil, die vom Ortsverband Lengfeld von Frau Noell organisiert wurde.

Bei herrlichem Wetter konnten viele Brunnenanlagen in verschiedenen Ortschaften betrachtet werden.

In Heiligenstadt gab es eine gemeinsame Mittagspause und in Gößwein konnte individuell eine Kaffeepause eingelegt werden.



Foto: Christl Gruß

Cornelia Meixensberger

(Schriftführerin)

Weltladen Erlabrunn



Di. 10:00 - 12:00 Uhr & Do. 15:30 - 18:00 Uhr
Würzburger Str. 36, ehem. Postraum des Schulgebäudes

SRI LANKA – KÖSTLICHE PRODUKTE AUS EINEM FERNEN LAND

Der Weltladen Erlabrunn bietet viele Köstlichkeiten aus Sri Lanka, die eine Entdeckung wert sind. Sri Lanka ist ein Inselstaat im Indischen Ozean. 22 Millionen Einwohner leben in dem Land, dessen Name auf Sanskrit „ehrenwerte Insel“ bedeutet. 1948 wurde das Land unabhängig von Großbritannien geblieben sind die Leidenschaft für Cricket und Rugby. 74 %



Foto: Weltladen Erlabrunn

der Bevölkerung sprechen Singhalesisch, neben Tamil die zweite Amtssprache. In Sri Lanka leben Angehörige von vier Weltreligionen miteinander, die tief verwurzelten Vorurteile führen jedoch immer wieder zu Konflikten.

Zimt und Tee

Bis 1972 hieß Sri Lanka „Ceylon“. Mit Ceylon verbinden viele Menschen zwei Produkte, die im Weltladen erhältlich sind. Ceylon-Zimt und Ceylon-Tee. Ein Klassiker aus dem Weltladen ist der hochwertige Ceylon-Schwarztee. Er zeichnet sich durch einen herben, leicht malzigen, frischen Geschmack aus und ist sehr ergiebig und relativ unempfindlich gegen kalkhaltiges Wasser. Ceylon-Zimt ist im Unterschied zu Cassia-Zimt hochwertiger und schmeckt feiner, er enthält weniger Cumarin.

Im tropischen Klima gedeihen auch weitere Gewürze wie Muskat, Kurkuma und Pfefferkörner, die in Bio-Qualität aus fairem Handel im Weltladen Erlabrunn erhältlich sind.

Kokosprodukte

Natürlich dürfen auch die verschiedenen Kokosprodukte nicht unerwähnt bleiben. Die cremige und vielseitige Kokosmilch in der praktischen kleinen 200ml Dose ist seit vielen Jahren etabliert. Knusprige Kokoschips peppen das Müsli auf und eigenen sich wunderbar zum Backen. Die Kokosriegel in Zartbitterschokolade haben Suchtpotential, das milde native Kokosöl – schonend gepresst aus dem Fruchtfleisch – ist geeignet zum Backen, Braten und Kochen.

Erlabrunn ist Fairtrade-Gemeinde

Weltladen Erlabrunn, Träger St. Elisabethen-Verein Erlabrunn e.V.

ANZEIGE

STEIN vom METZ

Natursteinarbeiten · Restaurierung · Grabmale

Steinmetz- & Steinbildhauermeister
Armin Metz

Tel. 0931 - 30418664 · www.steinvommetz.de

KONTAKTLINSENAKTION

im Juni

bei **Optik Hemberger**



**20% Rabatt auf
Kontaktlinsen +
Pflegemittel**

+ Stärkenabgleich
und Kontrolle des
vorderen
Augenabschnitts*



Vorstadt 1 - 97225 Zellingen - 09364/6326 - www.optik-hemberger.de
Aktionszeitraum vom 02.06. bis 30.07.2025

*Stärkenabgleich und Kontrolle sind für unsere bestehenden Kontaktlinsenkunden kostenfrei



Christine Hinkel

GUTSCHEIN

für eine professionelle Marktwert-
einschätzung Ihrer Immobilie

Kontaktieren Sie uns jetzt, um den idealen Verkaufs-
preis für Ihre Immobilie zu finden.

Ihre persönliche Ansprechpartnerin:
Christine Hinkel

t: 0931 809914-44

c.hinkel@immobilien-ruppert.de
www.immobilien-ruppert.de



**Ruppert
Immobilien**



Qualität aus Meisterhand
Mitglied der Rollladen- und Sonnenschutzinnung

PROFI ROLL
INSEKTENSCHUTZ • ROLLLÄDEN • JALOUSIEN • MARKISEN

Ihr Handwerksbetrieb
für Insekten- und Sonnenschutz
in Veitshöchheim

PROFIROLL SCHURICHT GMBH | Oberdürrbacher Straße 4 | 97209 Veitshöchheim
Tel.: 0931 97499 | Fax: 0931 92845 | info@profiroll.net | www.profiroll.net

EHRHARDT AG ZELLINGEN



**BEREIT FÜR
DEINEN URLAUB?**



Jetzt
UrlaubsCheck
vereinbaren!

Ehrhardt AG | Stützenbergstraße 1 | 97225 Zellingen | 0931 66097 - 0 | www.ah-ehrhhardt.de

Hauptsitz: Ehrhardt AG
Kaltenbronner Weg 2 | 98546 Hildburghausen



Die Grünen / Bündnis Erlabrunn



JAZZ MATINEE MIT DER QUARTESSSENCE FEAT. MARIE KINKELIN

Am Sonntag, 13. Juli, ab 10:00 Uhr, in der Kulturscheune.

Kartenvorverkauf ab 31. Mai bei Frieda's Backstüble und Tante Erla! Konzertkarte 12.- € / Person, Kinder frei.

In der Pause bieten wir ein Weißwurst-Frühstück an.

Kartenreservierungen und Vorbestellung Weißwurstfrühstück unter **Tel. 09364 / 69 58.**



Foto: Michael Buttman

Die 1995 gegründete Würzburger Jazzcombo stellt aktuell das kürzlich erschienene Album „QUARTESSSENCE feat. Marie & Jakob“ vor.

QUARTESSSENCE spielt Jazz abseits des Mainstreams. Das Programm besteht zum Teil aus Eigenkompositionen, die von der Band gemeinsam arrangiert werden. Ansonsten fühlt man sich auch den Neuerungen des Modern Jazz verpflichtet. So weit wie möglich versucht QUARTESSSENCE auf unnötige Elektronik und Verstärkung zu verzichten.

Neben vielen Konzerten in Würzburger gibt QUARTESSSENCE auch bundesweit Konzerte, so unter anderem mehrfach beim Jazzfest in Regensburg, in Landshut, Aschaffenburg, Schweinfurt, Bad Kissingen und in Dresden im alten Jazzclub Tonne.

Die Musiker sind nicht nur in der Jazzcombo aktiv, sondern ebenso in verschiedensten anderen Besetzungen vom klassischen Orchester bis zur Big Band. Diese Bandbreite an musikalischen Erfahrungen spiegelt sich in der Musik von QUARTESSSENCE, so dass sich trotz der klassischen Combobesetzung ein eigener Sound entwickelt hat.

Seit 2025 ist Marie Kinkelin fester Teil der Band und bereichert das Repertoire mit Jazzklassikern und anspruchsvoller Popmusik.

Besetzung:

Marie Kinkelin (Gesang), Michael Buttman (Posaune), Thomas Klopfer (Klavier), Oliver Dannhauser (Kontrabass), Johannes Schackow (Schlagzeug)

Für den Verein Bündnis Erlabrunn
Jörg Kessel / Kristina Härth-Großgebauer

Für den Ortsverband Erlabrunn B'90 / DIE GRÜNEN
Ulrike Faust / Andreas Vollmert

Freiwillige Feuerwehr Erlabrunn



FLORIANSFEST 2025

Zwei Tage voller Gemeinschaft und Spaß für Groß und Klein

Liebe Erlabrüner,

liebe Freunde unserer Gemeinde und der Feuerwehr,

es ist wieder soweit! Das Floriansfest steht vor der Tür und wir freuen uns, mit Euch zwei Tage voller guter Laune, Unterhaltung und fröhlichem Miteinander zu verbringen. Ein Fest, das ein Highlight im Erlabranner Festkalender darstellt und das die Dorfgemeinschaft stärkt und zusammenschweißt – genau das, was Erlabrunn ausmacht.

Wann? **Samstag, 21.06.2025** – von 17:00 bis 02:00 Uhr
Sonntag, 22.06.2025 – von 11:00 bis 24:00 Uhr

Wo? Feuerwehrhaus Erlabrunn

Samstag:

Am Samstag beginnt das Fest in entspannter Atmosphäre – freut Euch auf Leckerer vom Grill, Kaffee und eine Auswahl an selbst gebackenem Kuchen. Für Euer leibliches Wohl ist also bestens gesorgt. Dazu gibt's natürlich gute Musik.

Sonntag:

Am Sonntag wartet ein herzhaftes Mittagessen auf Euch. Die Vegetarier dürfen sich an beiden Tagen auf Käsespätzle freuen. Und wer es lieber etwas süßer mag, kann sich mit Kaffee und selbst gebackenen Kuchen verwöhnen lassen

Für unsere kleinen Gäste:

An beiden Festtagen haben wir ein kleines, aber feines Kinderprogramm vorbereitet, das für Unterhaltung sorgt und auch den Jüngsten Spaß macht.

Das Floriansfest bietet die perfekte Gelegenheit, neue Kontakte zu knüpfen, alte Freunde wiederzutreffen und einfach gute Gespräche zu führen. Kommt vorbei, bringt gute Laune mit und lasst uns gemeinsam feiern! Wir hoffen auf schönes Wetter, aber auch bei Regen wissen wir bei der Feuerwehr, wie man ein gutes Fest feiert!

Wir freuen uns auf ein unvergessliches Fest mit Euch!

Eure Freiwillige Feuerwehr Erlabrunn

ANZEIGE

DB computing & communication

Inhaber: Detlef Blatterspiel

UNSERE SCHWERPUNKTE

- Computer (Verkauf, Instandsetzung, Störungsbehebung)
- Telekommunikationsanlagen
- Netzwerkbetreuung
- Systembetreuung
- Datenrettung
- PC-Notdienst

Website

Benzstraße 4 | 97209 Veitshöchheim | Tel.: (0931) 40 44 070
Werkstatt: (0931) 40 40 97 30 | mail@db-computing.de | www.db-computing.de

Plastik hat in der Biotonne nichts verloren!

Gemeinsam für besseren Kompost. So geht's richtig:

Aus Ihrem Biomüll entsteht wertvoller Kompost für unsere Fränkische Erden. Doch das klappt nur, wenn in der Biotonne wirklich nur Bioabfälle landen – ganz ohne Plastik!



So sammeln Sie richtig:

- wickeln Sie Küchenabfälle in Zeitungspapier
- verwenden Sie Papiertüten für Biomüll oder
- sammeln Sie Bioabfälle in einem Behälter und leeren diesen direkt in die Biotonne



Für einen sauberen Landkreis Würzburg und gesunde Böden – machen Sie mit! Plastik raus aus der Biotonne.



Kein Straßenkehricht!
Der gehört ausschließlich in die Restmülltonne – nicht in die Biotonne.



Finger weg von Plastikbeuteln – auch von „kompostierbarem Bioplastik“!
Sie verrotten nicht richtig und verschlechtern die Qualität unseres Komposts.

TEAM ORANGE
Ihr Abfall – unsere Aufgabe

team orange | Am Gießgraben 9 | 97209 Veitshöchheim
Telefon 0931 / 6156 400
www.team-orange.info | info@team-orange.info
Öffnungszeiten KundenCenter: Mo bis Do 8-16 Uhr, Fr 8-12 Uhr



BERGTHEIM | KÜRNACH | ESTENFELD | WÜRZBURG | EIBELSTADT | OCHSENFURT | AUB | RÖTTINGEN

Das neue Seniorenzentrum Uettingen



Geplante
Inbetriebnahme
in Herbst

2025

Bewirb dich schon jetzt.
Wir freuen uns auf dich!

Erfahre mehr unter:
www.willkommen-im-team.info

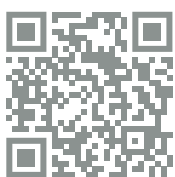

Elena

Senioreneinrichtungen
des Landkreises Würzburg





MGV Erlabrunn



TERMINE

- **05.06.** Einladung zum geselligen und flotten Wirtshaussingen mit René und Mike, diesmal „Open Air“ am TSV-Sportheim, Beginn: 19:00 Uhr
- **19.06.** Fronleichnam: Musikalische Gestaltung der Prozession durch die Blaskapelle

Ausblick

- **12.07.** Gastauftritt der Blaskapelle beim Open-Air-Konzert in 63849 Leidersbach. Freizeitanlage Leidersbach-Rosbach – Beginn: 18:00 Uhr
- **19.07.** Gastauftritt der Weibräischens bei der Serenade unter den Linden in Leinach. Kirchplatz St. Laurentius
- **26.07.** Gastauftritt des Männerchors bei der „Sommerse- renade“ der Sing- und Spielgemeinschaft Ochsenfurt – im Ehrenhof in Ochsenfurt – Beginn: 19:00 Uhr

RÜCKBLICK

WEISSER SONNTAG, 27.04.2025 –

50 JAHRE WECKRUF „BEIM FRÜHEN MORGENLICHT“

Der Festgottesdienst zur Erstkommunion fand in diesem Jahr in St. Johannes (Margetshöchheim) statt – musikalisch mitgestaltet vom Frauenchor „Weibräischens“. Vorher erhielten die Kom- munionkinder und ihre Familien traditionell mit dem Weckruf den musikalischen Startschuss in diesen besonderen Tag.

Die Blaskapelle mit ErlaBrass und der neuen Bläserklasse (ins- gesamt 29 Musikern und Musikerinnen) ließen das Lied „Beim frühen Morgenlicht“ unter der Leitung von Frank Küm- met feierlich erschallen.



Foto: Frank Küm- met, Weckruf 2025

Der Weckruf zum Weißen Sonntag feierte damit sein 50-jähri- ges Jubiläum – er fand erstmals am 06.04.1975 statt. Auf einem Zeitungsausschnitt von damals ist das Ereignis festgehalten.

Besonderheit: der Leiter der Blaskapelle von heute – Frank Küm- met – spielte den Weckruf zu seiner eigenen Erstkommun- ion mit. Acht Musiker der „Jugendkapelle“ von 1975 haben auch 2025 mitgespielt. Und im Zeitungsausschnitt findet sich auch der Hinweis auf das damals noch junge Bergfest, das die Jugendkapelle musikalisch mitgestaltet hat – ähnlich wie Erla- Brass heute.

Musik muß auch auf dem Volkenberg dabei sein



Foto: Michael Schmitt, Weckruf 1975

Informationen, Termine, Bilder und Videos sind immer aktuell auf unserer Homepage zu finden:

<https://www.mgv-erlabrunn.de/>

CSU-OV Erlabrunn



AKTUELLE STUNDE ZUR KOMMUNALPOLITIK

Am **Montag, 16. Juni, um 19:00 Uhr**, im Bürgerhof.

Die Mitglieder des Gemeinderates der CSU und der Freien Liste Erlabrunn (FLE) informieren Euch über aktuelle Themen und Entscheidungen im Gemeinderat.

Es ist eine gute Gelegenheit, Wünsche und Anregungen vor- zubringen und mit den Mitgliedern des Gemeinderates ins Gespräch zu kommen.

Wir freuen uns auf Euer Kommen.

Inge Jahn, Ortsvorsitzende

ANZEIGE

Deutsche Umwelthilfe

Hilfe für die Wildbienen!

www.duh.de

DUH
Sonnen-
Stempel

Preißinger
Sanitär & Heizung

BAD
HEIZUNG
SANITÄR

Badsanierung | Barrierefreie Duschsysteme | Seniorengerechte Bäder
Altbausanierung | Neubau | Bad | Heizung | Sanitär

Würzburger Straße 28 | Leinach | ☎ 0162 - 80 72 565 | ✉ mail@preissinger-heizung-sanitaer.de



DER MALERBETRIEB

- Maler-, Tapezier- und Lackierarbeiten
- Aus- und Einräumservice
- Putz-, Stuck- und Trockenbauarbeiten
- Fassadendämmung
- Hochwertige Oberflächengestaltung
- Betoninstandsetzung, u.v.m.



Eckert+Kirchner GmbH | Margetshöchheimer Straße 104 | 97299 Zell
 Tel. 0931/99133856 | info@eckert-kirchner.de | www.eckert-kirchner.de



Kath. Bücherei Margetshöchheim

Mainstr. 19, im Pfarrheim hinter der Kirche
 Tel. 01590 / 17 54 682



<http://margetshoechheim.koeb-unterfranken.de>

ÖFFNUNGSZEITEN:

Mittwoch 15:30 - 17:00 Uhr
 Donnerstag 17:00 - 18:30 Uhr
 Sonntag 10:00 - 11:30 Uhr

RÄTSEL-GEWINNER*IN

Wir gratulieren unserem Rätsel-Gewinner vom April:
Johannes Dietrich

Herzlichen Glückwunsch. Dein Buchgewinn wartet in der Bücherei auf dich.

GESCHICHTEN-WERKSTATT

Am **Dienstag, 24. Juni, 15:45 – 16:45 Uhr**, für Kinder von 5 bis 8 Jahren. **Anmeldung:** Gerold Weiß-Engert, Tel. 46 46 77

Es besteht auch die Möglichkeit, in der Zeit Medien auszuleihen, aber nicht im Kinderraum, da dort die Geschichtenwerkstatt stattfindet.

SPIELEABEND

Am **Donnerstag, 5. Juni, um 18:30 Uhr**, lädt das Bücherei-Team alle Erwachsene und Kinder ab 12 Jahren in die Bücherei ein, um altbekannte und neue Gesellschaftsspiele miteinander zu spielen.

THEMENTISCH

Ein Leben ohne Bücher ist wie ein Jahr ohne Sommer

Es ist die Zeit von Juni über Juli bis August, in der wir die warmen Tage und die langen Abende genießen. Sei es am Main, im Italien-Urlaub oder einfach auf dem eigenen Balkon – ohne einen tollen Schmöker ist es kein richtiger Sommer. Wir haben die passende Auswahl!

- Hauptmann, Gaby: Das größte Glück im Leben
- Vogelberg, Christine: Sternschnuppensommer
- George, Nina: Die geheime Sehnsucht der Bücher
- Hamberg, Emma: Merci Agneta

und viele mehr...

Kommen Sie bei uns vorbei – denn Bücher gehören zum Leben

Das Bücherei-Team



**Ab nach Hause.
Kriegst du hin.
Mit uns.**

- IMMOBILIEN
- FINANZIEREN
- BAUSPAREN
- VERSICHERUNGEN
- UND VIELES MEHR!



Sprechen Sie mich an!
Alexander Hupp
 Gebietsdirektor
 0931 322 41 14
 alexander.hupp@lbs-sued.de



Maklertätigkeit erfolgt in Vertretung der
**Sparkassen Immobilien
 Vermittlungs-GmbH**

LBS-Beratungsstelle . Semmelstraße 15 . 97070 Würzburg

Pfarr- und Gemeindebücherei Erlabrunn

Zellinger Str. 3, im "alten" Rathaus
E-mail: buecherei.erlabrunn@outlook.de
www.erlabrunn.koeb-unterfranken.de



ÖFFNUNGSZEITEN:

Dienstag 15:30 - 16:30 Uhr
Donnerstag 17:30 - 18:30 Uhr
Sonntag 10:00 - 11:30 Uhr

NEUE EHRENAMTLICHE MITARBEITERINNEN

Das Team der Bücherei Erlabrunn freut sich über zwei neue ehrenamtliche Mitarbeiterinnen.

Johanna Klüpfel wird das Team bei der Präsentation im Internet und bei der Aktualisierung der Homepage unterstützen.

Isabell Gernert wird zukünftig die Zusammenarbeit mit der Kita in Erlabrunn übernehmen.

Herzlich Willkommen und viel Spaß bei euren neuen Aufgaben.

Ihr habt auch Interesse, die Bücherei mit einer ehrenamtlichen Tätigkeit zu unterstützen?

Wenn du Freude am Umgang mit Büchern und neuen Medien hast, gerne im Team arbeitest, zuverlässig und verantwortungsvoll bist, dir zutraust, an der Ausleihe den PC zu benutzen und uns bei Festen und Veranstaltungen unterstützen möchtest, dann melde dich doch bei uns oder schau zu unseren Öffnungszeiten vorbei.

Kontaktdaten findet ihr im Headlinebalken der Bücherei.

Wir freuen uns immer über tatkräftige Unterstützung.

Eurer Bücherei Team Erlabrunn

Nachbarschaftshilfe Margetshöchheim

Tel. 0152 / 37 79 93 33 E-Mail: Nbh-margetshoechheim@web.de



VIEL SPASS BEIM MAIN-TREFF

Der erste Mittwoch im Monat ist bei vielen ein fester Termin geworden. An diesem Termin findet der Stammtisch der Nachbarschaftshilfe Margetshöchheim, genannt MAIN-TREFF, statt.

Im Juni ist das Treffen am Mittwoch, 4. Juni, und im Juli am Mittwoch, 2. Juli, um 18:00 bei Theo.

Wir freuen uns immer wieder auf die harmonischen Treffen und auch auf neue Gesichter.

Falls Sie eine Mitfahrgelegenheit wünschen, melden Sie sich bitte bei Hilde Oppmann Tel. 461793 oder Marion Reuther Tel. 461619.

Es begrüßt Sie ganz herzlich das Leitungsteam der Nachbarschaftshilfe Margetshöchheim Jutta Hackel, Uwe Reuter, Karin Niefnecker, Isolde Schneider, Norbert Götz, Marion Reuther

Die Seniorenbeauftragten des Gemeinderats MHH

DIE SENIORENBEAUFTRAGTEN INFORMIEREN ...

Liebe Mitbürgerinnen und Mitbürger,

das 50-jährige Bestehen des Seniorenkreises St. Johannes am 30. März 2025 war ein voller Erfolg. Es hat eindrucksvoll gezeigt, dass der Zusammenhalt in der Gemeinde groß ist und dass die Seniorenarbeit geschätzt wird. Ein herzliches „Dankeschön“ gilt wieder einmal allen, die sich in unserer Gemeinde dafür einsetzen und ihren Beitrag leisten. Ergänzt wird diese wertvolle Arbeit, – die vom Altentreff der AW0 und dem Evangelischen bzw. Katholischen Seniorenkreis geleistet wird – auch durch die Nachbarschaftshilfe, die inzwischen über ein großes Netzwerk verfügt. Nicht zu vergessen auch die Tagespflege St. Johannes, die betagten und pflegebedürftigen Mitbürgerinnen und Mitbürgern wenigstens ein wenig Teilhabe am öffentlichen Leben ermöglicht.

In diesen Tagen finden wieder (noch bis 6. Juni) die Seniorenwochen im Landkreis statt. Das Übersichtsheft liegt noch im Untergeschoß des Rathauses vor dem Bürgerbüro zum Mitnehmen aus. In wenigen Wochen gibt's wieder die neueste Ausgabe der Info Post für Senioren. Diese finden Sie gewohnt ebenfalls im Untergeschoß des Rathauses als auch in der St. Margarethen-Apotheke zum Mitnehmen.

Wir wünschen Ihnen einen entspannten und nicht allzu heißen Sommer!

*Ihre Seniorenbeauftragten des Gemeinderates Margetshöchheim
Norbert Götz, Ursula Grosch und Marion Reuther*

ANZEIGEN

elektro
Gruß
...die sympathischen Stromer
www.gruss-elektro.de

Schulstraße 18
97291 Thüngersheim

09364-6069012
info@gruss-elektro.de

MAIK'S
AUTOKLINIK
Kfz-Meisterbetrieb

**Falkenstraße 1a
Margetshöheheim
Tel. 0931- 46 76 25 38**

- Kundendienst
- Reparaturen
- Unfallinstandsetzung
- Standheizungen
- Klimaanlage
- Reifen & Felgen
- AU & TÜV-Service
- HiFi / Navigation

MACH DEINEN FÜHRERSCHEIN.



📍 Seinsheimstr. 5, 97074 Würzburg 📞 0931/883122 📱 0171/2420631 🌐 www.fahrschulennickel.de ✉ info@fahrschulennickel.de 📷 [fahrschule_nickel](https://www.instagram.com/fahrschule_nickel)

meine Heizung • mein Bad • meine erneuerbaren Energien



ALLE 11 MINUTEN

Verlieben sich Hausbesitzer in Ihre neue Heizung. Verlieben Sie sich auch?

Der einfache Weg zur neuen Heizung



Porzner GmbH
0931 - 46 12 34

www.porzner.com
Hauptstraße 130
97299 Zell am Main



★ In Kooperation mit Fraunhofer IML

Bereit für eine neue Challenge?

Vogel Druck



Mach den Unterschied – übernimm Verantwortung und gestalte mit uns den Erfolg unserer Produktion als:

- **Maschinen-/Anlagenbediener** (m/w/d)
- **Fachkraft für Instandhaltungsarbeiten** (m/w/d)
- **Logistikmitarbeiter** (m/w/d)
- **Produktionshelfer** (m/w/d)

Quereinsteiger willkommen!

Du suchst einen **Ausbildungsplatz**? Wir haben ihn!

- **Maschinen-/Anlagenführer** (m/w/d)

Bewirb Dich jetzt und gestalte mit uns die Zukunft:



www.vogel-druck.de/karriere
personal@vogel-druck.de
Tel.: 0931-4600 2752

(oder einfach anrufen!)

Der PRINT PROFI für Zeitschriften und Kataloge aus Höchberg

Förderverein für Kinder und Jugendliche e. V.

BERICHT OSTERFERIENBETREUUNG 2025

Unsere Osterferienbetreuung 2025 hat uns wieder sehr viel Spaß bereitet. Die Kinder hatten dabei die Möglichkeit, ausgiebig zu spielen, und/oder an unsere verschiedenen Angebote teilzunehmen.



Ab Montag konnten die Kinder Susis Bastelangebot wahrnehmen und süße Bommel-Osterhäschen wickeln und gestalten. Für den Dienstag hatte Regina wieder eine spannende Osterrallye für alle vorbereitet. Die Kinder wurden in gleich große Gruppen eingeteilt und lösten mit Eifer und viel Freude alle Aufgaben. Zur Stärkung wurde zuvor von unseren fleißigen Helfern mit Steffi eine leckere Möhrencreme-Suppe gekocht. Da wurde geschält, geschnippelt, gerührt und abgeschmeckt, bis die köstliche Suppe fertig war, sodass wir sie uns schmecken lassen konnten. Während die Sportler auf dem Mittihof Fußball spielten, konnte am Mittwoch in der Osterhasenbäckerei jedes Kind sein eigenes Häschen für die Osterfeier backen und mit bunten Perlen und Streuseln verzieren. Denn wie immer in der Osterferienbetreuung findet am letzten Tag eine kleine Osterfeier statt und zuvor halten wir Ausschau nach dem Osterhasen. Nachdem sich die Kinder bei wilden Spielen in der Halle ausgetobt hatten, machten wir uns bei schönstem Wetter auf die Suche und fanden doch tatsächlich auf einer Wiese hinter der Schule kleine Schoko-Ostereier. Nach erfolgreicher Eiersuche setzten wir uns in der Mitti an die festlich gedeckte Tafel und ließen uns bei einer Osterhasengeschichte die leckeren Häschen und Schokoeier schmecken.



Das Highlight unserer Ferienbetreuung war in diesem Jahr der tags zuvor einstudierte Tanz einiger Mädchen. Am Mittwoch hatten sie den Einfall, einen Tanz für die Feier einzustudieren. So machten sie sich mit vielen tollen Ideen und viel

Euphorie an die Arbeit und trainierten sehr ausdauernd zwei kleine Tanzeinlagen für den Donnerstag ein. Den Feinschliff gab es noch kurz vor der Feier, sodass sie am Ende für ihre Aufführung begeisterten Applaus ernteten!!!

Wie immer hatten wir alle viel Spaß und eine schöne gemeinsame Zeit.

Ciao Regina, Susi und Steffi

Fotos: Förderverein für Kinder und Jugendliche e. V.

ENGAGIERT FÜR KINDER UND JUGENDLICHE

Förderverein zieht positive Bilanz und plant vielfältige Projekte für 2025

Margetshöchheim, 25. März 2025 – Der Förderverein für Kinder und Jugendliche e.V. Margetshöchheim hat im Rahmen seiner ordentlichen Mitgliederversammlung auf das Jahr 2024 zurückgeblickt und zugleich die Weichen für das Vereinsjahr 2025 gestellt. Die Versammlung fand am 25. März 2025 im Beisein von 20 Mitglieder*innen statt.

Der 1. Vorsitzende Hermann Achenbach eröffnete die Sitzung mit einem Rückblick auf die Aktivitäten des vergangenen Jahres. Besonders hervorzuheben sind die Beteiligung an der MainArt mit einem Malwettbewerb und Waffelverkauf, das bunte Kinderprogramm beim Margaretenfest mit Clown sowie ein gemeinsamer Ausflug in den Klettergarten Gramschatz im Herbst.

Ausführliche Berichte gaben Einblick in die Mittagsbetreuung der Grundschule sowie die offene Ganztagsbetreuung (OGS) der Mittelschule. Aktuell werden 92 Kinder in der Mittagsbetreuung betreut. Die OGS verzeichnet steigende Teilnehmerzahlen und betreut derzeit 33 Kinder. Herausforderungen bestehen insbesondere in der Sprachförderung und der Raumsituation.

Für 2025 sind zahlreiche Aktivitäten geplant: Ein Kartoffelfest mit Knollensetzen, Ernte und Lagerfeuer, die Teilnahme an der Stegeinweihung mit Mitmachaktionen. Anlässlich des 25-jährigen Jubiläumsjahr des Vereins wird das Margaretenfest mit einer Feuershow, einem Luftballonwettbewerb und einer Kinder- und Elterndisco besonders gefeiert. Darüber hinaus ist im Rahmen des Ferienprogramms für dieses Jahr ein mehrtägiges Zirkusprojekt geplant.

Im Rahmen der Versammlung wurde auch die Vorstandschaft neu gewählt. Ergebnis der Wahl:

1.Vorsitzender:	Hermann Achenbach
2.Vorsitzender:	Philipp Albert
3.Kassiererin:	Christine Haupt-Kreutzer
4.Schriftführerin:	Katharina Will
5.Beisitzerin:	Cornelia Hudnall

Die bisherigen Vorstandsmitglieder Franziska Leibold und Kerstin Öchsner stellten sich nicht erneut zur Wahl. Für ihr langjähriges Engagement im Förderverein bedanken wir uns recht herzlich.



Der neue Vorstand des Fördervereins. Von links nach rechts: Katharina Will, Hermann Achenbach, Philipp Albert, Cornelia Hudnall, Christine Haupt-Kreutzer

Foto: Förderverein für Kinder und Jugendliche e. V.

KIJUZ

Jugendarbeit Margetshöchheim

Leiterin: Andrea Klug

Tel. 0931 / 46 18 00, E-Mail: juzmarokko@gmx.de

KIJUZ-ÖFFNUNGSZEITEN

(siehe auch auf unserer Homepage)

Di.	15:00 - 21:00 Uhr
Mi. / Do.	15:00 - 18:00 Uhr
Fr.	15:30 - 22:30 Uhr

Vom 20.05. bis 30.05. ist das KIJUZ geschlossen.

KJR

Kreisjugendring Würzburg



ANGEBOTE FÜR JUGENDLICHE

LASERTAG MIT DEM KREISJUGENDRING

Termin: Donnerstag, 12. Juni, 16:00-18:00 Uhr

Teilnehmer*innen: 12-16 Jahre

Action, Adrenalin & Teamgeist!

Du bist zwischen 12 und 16 Jahre alt und hast Bock auf ein unvergessliches Abenteuer? Dann komm mit uns zum Lasertag ins Paraplex nach Zell am Main!

Am 12. Juni 2025 erwartest dich auf über 1500 m² Spielfläche die spektakuläre Raumschiff-Arena "NEBULA" – mit Nebel, Schwarzlicht, cooler Musik und jeder Menge Verstecke. Egal ob Anfänger oder Profi – hier zählt nur eins: Spaß im Team!

Ort: Paraplex, Margetshöchheimer Str. 76, 97299 Zell am Main

Kosten: 10 €

Anmeldeschluss: 2. Juni 2025

Infos und Anmeldung: direkt über den KJR

Bustransfer gefällig? Abfahrt 15:30 Uhr am Landratsamt Würzburg – einfach bei der Anmeldung angeben, ob du mitfahren willst oder selbst hinkommst!

ACTIONFREIZEIT FÜR JUGENDLICHE

Termin: 25. – 29. August 2025

Teilnehmer*innen: 12 – 15 Jahre

Ort: Sportcamp Nordbayern in Bischofsgrün

Kosten: ca. 190 €

Anmeldeschluss: 5. August 2025

Infos und Anmeldung: direkt über KJR Würzburg

Du bist aktiv und hast Lust auf eine actionreiche Woche? Dann ist die Jugendfreizeit im Sportcamp Nordbayern genau das Richtige für Dich! Freu' dich auf viele abwechslungsreiche Aktivitäten wie Klettern, einen Ausflug zum Fichtelsee und Sommerrodeln am Ochsenkopf, bei denen der Spaß sicher nicht zu kurz kommt!

Kontakt bei Rückfragen: Judith Zellmer, Geschäftsführerin KJR Würzburg, **Tel. 0931 - 87 899**, E-Mail: info@kjr-wuerzburg.de

Jugendkonvent Margetshöchheim



ZELTLAGER 2025

Wann: 2. bis 4. August 2025

Wo: Zeltplatz Margetshöchheim



Liebe Eltern, liebe Kinder,

in gut 3 Monaten ist es endlich soweit – das Zeltlager des Jugendkonvents startet. Alle Margetshöchheimer Kinder können teilnehmen! Wir hoffen, ihr freut euch schon genauso darauf wie wir. Euch erwartet ein spannendes und abwechslungsreiches 3-tägiges Programm.

Alter: 9 bis 15 Jahre

Alle Interessierten können gerne teilnehmen, auch wenn sie kein Mitglied im Jugendkonvent, also bei der KJG oder den Ministranten Margetshöchheim sind.

Kosten: Die Teilnahmekosten für Nicht-Mitglieder betragen 70 €.

Beginn: Sa, 2. August – zw. 12:00 und 13:00 Uhr – Treffpunkt am Zeltplatz Margetshöchheim

Ende: Mo., 4. August – zw. 12:00 und 13:00 Uhr am Zeltplatz

Die Unterbringung erfolgt in Gemeinschaftszelten. Diese werden vom Jugendkonvent gestellt. Außerdem stehen uns mobile Toilettenkabinen und Wassertanks auf dem Zeltplatz zur Verfügung, an diese sollten dennoch nicht zu große Ansprüche gestellt werden, denn schließlich gehen wir zelten und übernachten nicht in einem Luxushotel.

Das Camp ist quasi eine „elternfreie Zone“ J. Deshalb bitten wir Sie, bei allem Verständnis, einfach mal die drei Tage ohne ihre Kinder auszukommen. Ihre Kinder sind bei uns in guten Händen. Falls es Notfälle (Heimweh, Verletzung, keine Lust, Zeltlagerabbruch wegen miserablen Wetters...) geben sollte, werden wir Sie selbstverständlich darüber informieren.

Die Anmeldung ist über folgenden Link möglich, es gilt zu beachten, dass eine E-Mailadresse angegeben werden muss. Da es nur eine begrenzte Teilnehmerzahl gibt, bekommt ihr eine Bestätigungsmail und erst sobald dies geschehen ist, seid ihr sicher dabei. Anbei bekommt ihr dann noch alle weiteren Informationen, Packliste etc. zugesendet.

Anmeldeschluss: 15. Juni

Bitte meldet euch über diesen Link an !!!

<https://jugendkonvent-zeltlager.jimdosite.com/>

Wir freuen uns auf eure Anmeldungen. *Bis bald!*

Euer Zeltlagervorbereitungsteam

SOMMERFAHRT 2025

Ljubljana & Zagreb, 06. bis 12. August 2025

Liebes Mitglied der KJG und Ministrantengemeinschaft Margetshöchheim, liebe Reisefreunde,

nachdem wir im vergangenen Jahr im Rom und La Spezia unterwegs waren, führt uns die diesjährige Sommerfahrt nach Süd-Ost-Europa – konkret nach Ljubljana (Slowenien) und Zagreb (Kroatien).

Die unverbindlichen Rahmenbedingungen zur Fahrt sehen wie folgt aus:

Reisezeitraum: Mittwoch, 06.08. nachmittags bis Dienstag, 12.08.2025 mittags

Transport: Zug und Bus. Die Hin- / und Rückfahrt erfolgt im Nachtzug.

Unterkunft: Hotels in Ljubljana und Zagreb

Programm: Stadtbesichtigung rund um die Burg Ljubljana und dem Fluss Ljubljanica, Tagesausflug mit Bademöglichkeit am Mittelmeer bei Koper, Tagesausflug nach Adelsberg mit Besichtigung der Höhle von Postojna und der Höhlenburg Predjama, Stadtbesichtigung Zagreb

Kosten: gestaffelt 440,-EUR/Person für aktive KJG und Ministrantenmitglieder, 480,-EUR/Person für passive und ehemalige Vereinsmitglieder, 520,-EUR/Person für sonstige Teilnehmende

Leistungen: Transfer ab/bis Würzburg, Unterkünfte (inkl. Frühstück), Eintritte Höhle und Höhlenburg, ein Abschlussessen

Mindestalter: 12 Jahre

Anmeldung: Die Teilnehmerzahl ist auf 18 Teilnehmer begrenzt. Die Plätze werden bis Ende Mai 2025 bevorzugt an Vereinsmitglieder und darüber hinaus nach Eingang der Anmeldung vergeben. Die Anmeldung ist verbindlich und nur gültig mit Abschnitt, Unterschrift und Anzahlung.

Die Ausschreibung mit Anmeldezettel kann per E-Mail jugendkonvent.mhh@t-online.de angefordert werden.

Für Fragen stehen die Oberministranten und KJG-Vorsitzenden gerne zur Verfügung.

RÜCKBLICK

AUSFLUG DES JUGENDKONVENTS MIT DER JUGENDFEUERWEHR INS KRISTALLBAD PALM BEACH

Am 24. April, unternahm der Jugendkonvent Margetshöchheim zusammen mit der Jugendfeuerwehr Margetshöchheim den jährlichen Ausflug ins Erlebnisbad Kristall Palm Beach in Stein bei Nürnberg. Mit 12 Kindern und Jugendlichen zwischen 11 und 17 Jahren ging es frühmorgens um 7 Uhr mit dem Zug los.



Foto: Jugendkonvent

Im tropischen Badeparadies sorgten die 15 verschiedenen Rutschen, das Wellenbad und das Außenbecken für jede Menge Spaß. Besonders die "Transformer" und die „Saturn“ Rutsche begeisterten die Teilnehmer.

Auch wenn die eher kalten Temperaturen keinen langen Aufenthalt zuließen, konnten die neuen Rutschen im Außenbereich erfolgreich getestet werden.

Nach einem ereignisreichen Vormittag stärkten sich die Teilnehmer im hauseigenen Restaurant des Erlebnisbades mit einem gemeinsamen Mittagessen. Frisch gestärkt ging es dann noch einmal in die Becken, bevor die Gruppe am frühen Abend wieder zurück nach Würzburg aufbrach.

Der Ausflug war ein voller Erfolg und stärkte den Zusammenhalt der Gruppe. Ein besonderer Dank gilt den Betreuern, die diesen Tag organisiert und begleitet haben, sowie dem Erlebnisbad für die freundliche Aufnahme.

EINE ALTE TRADITION - DAS KLAPPERN AN DEN KARTAGEN



Fotos: Lukas Götz

Ab der Abendmahlfeier am Gründonnerstag schweigen die Kirchenglocken bis Ostern. Statt ihrer sorgen dann Kinder und Jugendliche, die mit Klappern und Ratschen durch den Ort ziehen, für zeitliche Orientierung am Tag. Auch in Margetshöchheim hat dieser Brauch schon eine lange Tradition. 20 Kinder, aufgeteilt in verschiedene Gruppen und für unterschiedliche Ortsteile, erinnerten mit ihrem Rattern nicht nur an die Tageszeiten, sondern auch an das Leiden und Sterben Jesu an den Kartagen - bis dann in der Osternacht am Karsamstag Jesu Auferstehung gefeiert wird und damit wieder die Glocken in den Regelbetrieb gehen.

ANZEIGE

KUNST
im
Co
Working
Space



rockenstein AG
Internet-Service-Provider

Conni RETROSPEKTIVE
NEU ab 1. Juni 2025

www.rockenstein.de/kunst

arbeiten • wohlfühlen • co-working • KUNST

We get **IT** online!



Meisterbetrieb für Sonnenschutztechnik

Wir sind **somfy** und **warema** -Fachpartner

- Reparaturen
- Rolläden
- Rolltore
- Jalousien
- Raffstore
- Vertikal-Jalousien
- Insektenschutz
- Wintergartenbeschattung
- Markisen
- Markisenbespannungen
- Intelligente Antriebs- und Steuerungslösungen für Ihre Rolläden
- Fenster und Haustüren



• Feierabend-Service: wir sind von Mo-Fr bis 20 Uhr und Sa bis 14 Uhr telefonisch für Sie erreichbar

**Rollo Oppmann GmbH • Thoma-Rieder-Straße 7
97276 Margetshöchheim • Tel.: 46 26 19 • Fax: 46 17 37
info@rollo-oppmann.de • www.rollo-oppmann.de**

„Kommt her und esst“



Wir Kommunionkinder aus Margetshöchheim und Erlabrunn sagen **DANKE** für das wunderschöne Fest der ersten heiligen Kommunion am 27.04.2025.

Besonders danken möchten wir allen, die diesen Weg gemeinsam mit uns gegangen sind, vor allem der Gemeindereferentin Katharina Simon, welche uns mit großer Hingabe und Liebe auf diesen besonderen Tag vorbereitet hat, sowie Pfarrer Kneitz.

Danke auch an alle, die diesen Tag gemeinsam mit uns gefeiert haben.

Vielen Dank für alle guten Wünsche und Aufmerksamkeiten, auch im Namen unserer Eltern.

Annika, Jonas, Julian, Julius, Kilian, Laura, Milena, Sebastian, Josephine, Lotta, Louise, Mats, Max, Niklas



RENOS® GmbH & Co. KG

Blöden Treppen Türen

97234 Reichenberg-OT Fuchstadt • Albertshäuser Strasse 18 • Tel. 09333-1820 • www.renos.team

toreküffner

...der macht's sicher!

Verkauf • Montage
Wartung • Reparatur



Rainer Küffner
Würzburger Str. 14a
97274 Leinach

Tel. 09364 / 68 18
www.tore-kueffner.de

24 Std. NOTDIENST

Flammersberger Bestattungshilfe mit Herz GmbH

Für Sie auf jedem Friedhof tätig.



Würzburg - Höchberg - Ochsenfurt - Giebelstadt
Pariser Str. 20 Hauptstr. 56 Zwinger 31 Von-Richthofen-Str. 1
Alle Bestattungsarten - Freie Grabreden - Eigener Abschiedsraum

www.Flammersberger-Bestattungshilfe.de

0931 - 660 89 96

KAB - Bildungswerk Würzburg

STUDIENREISE DER KAB

„Kultur und Geschichte, Kürbiskern und Wein - Die steierische Toskana“ vom So., 31.08. - Fr., 05.09.2025.

Der KAB-Diözesanverband lädt zu einer Studienreise nach Österreich und Slowenien ein. Die südliche Steiermark ist ein absoluter Geheimtipp. Es erwartet Sie traumhafte Natur mit sanften Hügeln und romantischen Flusstälern sowie historische Städte mit einem reichen Kulturerbe. Daneben lernen wir auch Betriebe kennen, die zwei der wichtigsten landwirtschaftlichen Produkte der Region erzeugen: Wein und Kürbiskernöl. Unser Übernachtungsort Gamlitz ist ein beliebter Weinort und bietet durch seine zentrale Lage ideale Voraussetzungen für unsere Erkundigungen und Rundfahrten. Preis incl. Fahrt, Übernachtung/Halbpension im DZ, Eintritte und Führungen: 1028,- €

Bei Interesse bitte melden im KAB-Büro **Tel. 0931 / 38 66 53 30** oder per E-Mail kab@bistum-wuerzburg.de

Weitere Details finden Sie auch auf der Homepage www-kab-wuerzburg.de

Gemeinsame Termine der Kath. Pfarrgemeinden

GEMEINSAM LESEN. GEMEINSAM GLAUBEN.

... gemeinsam die Bibel neu entdecken
... sich mit anderen austauschen
... zusammen beten

Am **Dienstag, 3. Juni, von 19:30 - 21:00 Uhr** im Pfarrheim Margetshöchheim (jeden ersten Dienstag im Monat).

EINLADUNG ZUR FIRMVORBEREITUNG



Liebe junge Mitchristen in unserer Gemeinde,

mit eurer Taufe wurdet ihr ein Mitglied eurer Kirche. Damals konntet ihr noch nicht selbst entscheiden - eure Eltern haben diese Entscheidung für euch getroffen. Nun seid ihr in einem Alter, in dem mehr und mehr eigene Entscheidungen von euch gefordert werden, auch eure eigene Entscheidung zum Glauben und zur Kirche.

Im Sakrament der Firmung entscheiden sich Christen für ihren Glauben und werden im vollen Sinne als Mitglieder in die Kirche aufgenommen. Der Firmling empfängt den Heiligen Geist, um als Christ zu leben.

Wenn du 13 oder 14 Jahre alt bist und ab Herbst die 9. Klasse besuchst, hast du eine Einladung zu unserem neuen Firmkurs erhalten.



Solltest du keine Einladung erhalten haben oder älter sein und dich jetzt entschieden hast das Sakrament der Firmung zu empfangen, kannst du dich gerne zur Firmvorbereitung anmelden unter diesem QR-Code

Wir nehmen dann Kontakt mit dir auf.

Bitte vormerken: Ein Infonachmittag für alle Firmbewerber unserer Pfarreien Erlabrunn, Leinach, Margetshöchheim, Zell findet statt am **Freitag, 27. Juni, um 16:30 Uhr**, im Foyer der Pfarrkirche Communio Sanctorum

St. Andreas Erlabrunn Kath. Pfarrgemeinde Erlabrunn

Tel. 0931 / 46 12 72 E-Mail: pg.zell-main@bistum-wuerzburg.de
www.kirchen-zell-leinach.de

Kath. Pfarramt, Rathausplatz 1, 97299 Zell a. M.

Mo. / Di. / Mi. / Fr.: 09:00 - 11:00 Uhr Mi: 14:00 - 16:00 Uhr

Das Pfarrbüro ist am 30.05. sowie am 18.06.2025 wegen Urlaub geschlossen.

Für Krankensalbung, bei Sterbefällen oder in anderen seelsorglichen Angelegenheiten erreichen Sie unsere Seelsorger unter folgenden Kontakten:

Pfarrer Andreas Kneitz: Tel. 0931 / 46 12 39

E-Mail: andreas.kneitz@bistum-wuerzburg.de

Pfarrvikar Dariusz Kowalski: Tel. 09364 / 81 57 672 (neu)

E-Mail: dariusz.kowalski@bistum-wuerzburg.de

für Seelsorgegespräche:

Gemeindereferentin Katharina Simon: Tel. 0931 / 30 49 98 42 (neu)

E-Mail: katharina.simon@bistum-wuerzburg.de

Diakon im Nebenberuf Rudolf Haas: Tel.: 09350 / 90 98 262

E-Mail: rudolf.haas@bistum-wuerzburg.de

GOTTESDIENSTE ERLABRUNN

So., 01.06.	10:30 Uhr 14:00 Uhr	Messfeier Taufe v. Max u. Jonas Mainberger
Do., 05.06.	18:30 Uhr	Messfeier
So., 08.06.	10:30 Uhr	Festgottesdienst zum Pfingstfest
Mo., 09.06.	10:30 Uhr	Festgottesdienst an Pfingstmontag
Do., 12.06.	18:30 Uhr	Messfeier
So., 15.06.	10:30 Uhr	Messfeier
Do., 19.06.	09:00 Uhr	Festgottesdienst zu Fronleichnam in der Kirche, anschl. Prozession
Sa., 21.06.	18:30 Uhr	Vorabendmesse
Mi., 25.06.	14:00 Uhr	Wort-Gottes-Feier , anschl. Begegnung bei Kaffee u. Kuchen im Bürgerhof
Do., 26.06.	18:30 Uhr	Messfeier
So., 29.06.	10:30 Uhr	Messfeier

An Tagen, an denen im Ort eine Beisetzung mit Requiem stattfindet, entfällt die Messe. Bitte beachten Sie auch die aktuelle Gottesdienstordnung - Änderungen vorbehalten!

Aktuelle Informationen finden Sie auf unserer Homepage
www.kirchen-zell-leinach.de

oder über unseren WhatsApp-Kanal

„Pfarreien Zell, Margetshöchheim, Erlabrunn, Leinach“

St. Johannes der Täufer Kath. Pfarrgemeinde Margetshöchheim

Tel. 0931 / 46 12 72 E-Mail: pg.zell-main@bistum-wuerzburg.de
www.kirchen-zell-leinach.de

Kath. Pfarramt, Rathausplatz 1, 97299 Zell a. M.
Mo. / Di. / Mi. / Fr.: 09:00 - 11:00 Uhr Mi: 14:00 - 16:00 Uhr

Das Pfarrbüro ist am 30.05. sowie am 18.06.2025 wegen Urlaub geschlossen.

Für Krankensalbung, bei Sterbefällen oder in anderen seelsorglichen Angelegenheiten erreichen Sie unsere Seelsorger unter folgenden Kontakten:

Pfarrer Andreas Kneitz: Tel. 0931 / 46 12 39
E-Mail: andreas.kneitz@bistum-wuerzburg.de

Pfarrvikar Dariusz Kowalski: Tel. 09364 / 81 57 672 (neu)
E-Mail: dariusz.kowalski@bistum-wuerzburg.de

Für Seelsorgegespräche:

Gemeindereferentin Katharina Simon: Tel. 0931 / 30 49 98 42 (neu)
E-Mail: katharina.simon@bistum-wuerzburg.de

Diakon im Nebenberuf Rudolf Haas: Tel. 09350 / 90 98 262
E-Mail: rudolf.haas@bistum-wuerzburg.de

GOTTESDIENSTE MARGETSHÖCHHEIM

So., 01.06.	10:30 Uhr	Messfeier
Mo., 02.06.	09:00 Uhr	Messfeier mit Pfingstnovene
Di., 03.06.	18:00 Uhr 18:30 Uhr	Rosenkranz Messfeier mit Pfingstnovene
Mi., 04.06.	18:30 Uhr 21:00 Uhr	Pfingstnovene Kontemplatives Abendgebet
Do., 05.06.	18:30 Uhr	Friedensgebet mit Pfingstnovene
Fr., 06.06.	10:30 Uhr 17:00 Uhr	Messfeier in der Tagespflege „Zeit mit Gott“ - Eucharistische Anbetung mit Pfingstnovene
Sa., 07.06.	14:00 Uhr	Trauung von Matthias Kreiner u. Ina Hiersick
So., 08.06.	10:30 Uhr	Festgottesdienst zum Pfingstfest
Mo., 09.06.	10:30 Uhr	Festgottesdienst an Pfingstmontag
Di., 10.06.		Messfeier entfällt
Mi., 11.06.	21:00 Uhr 14:00 Uhr	Kontemplatives Abendgebet Wort-Gottes-Feier der Senioren, anschl. Seniorenachmittag
Do., 12.06.	18:30 Uhr	Friedensgebet
Fr., 13.06.	17:00 Uhr	„Zeit mit Gott“ - Eucharistische Anbetung
So., 15.06.	10:30 Uhr	Messfeier
Mo., 16.06.	09:00 Uhr	Messfeier
Di., 17.06.	18:00 Uhr 18:30 Uhr	Rosenkranz Messfeier
Mi., 18.06.	21:00 Uhr	Kontemplatives Abendgebet
Fr., 20.06.	17:00 Uhr	„Zeit mit Gott“ - Eucharistische Anbetung
So., 22.06.	09:00 Uhr	Festgottesdienst zu Fronleichnam in der Kirche, anschl. Prozession (Mainstraße - Dorfstraße - Schmiedsgasse - Gartenstraße - Lerchenweg - Schwalbenweg - Finkenweg - Mainstraße wieder zurück zur Kirche)

Mo., 23.06.	09:00 Uhr	Messfeier
Di., 24.06.	18:00 Uhr 18:30 Uhr	Rosenkranz Messfeier - Patrozinium
Mi., 25.06.	21:00 Uhr	Kontemplatives Abendgebet
Do., 26.06.	18:30 Uhr	Friedensgebet
Fr., 27.06.	17:00 Uhr	„Zeit mit Gott“ - Eucharistische Anbetung
Sa., 28.06.	17:30 Uhr	Familiengottesdienst zum Patrozinium im Rathaushof, anschl. kleines Pfarrfest
Mo., 30.06.	09:00 Uhr	Messfeier

An Tagen, an denen im Ort eine Beisetzung mit Requiem stattfindet, entfällt die Messe. Bitte beachten Sie auch die aktuelle Gottesdienstordnung - Änderungen vorbehalten!

VOLL DER WÜRDE.

MENSCHEN STÄRKEN IM OSTEN EUROPAS

Unter diesem Leitwort nimmt Renovabis in diesem Jahr die Würde des Menschen in den Blick. „Voll der Würde“ steht auch als Überschrift über der Pfingstnovene, zur der wir Sie ganz herzlich einladen. Im gemeinsamen Gebet wollen wir zwischen Christi Himmelfahrt und Pfingsten um die Sendung des Heiligen Geistes bitten, der die Welt erneuert und unser Leben verwandeln kann. Durch Texte von Wolfgang Thierse und Gebete, die den Alltag berühren, wird uns bewusst werden: Jeder Mensch ist ein Ebenbild Gottes, ausgestattet mit unveräußerlicher Würde, die ihn auszeichnet und verpflichtet.

Sie sind herzlich zum Mitbeten der Pfingstnovene eingeladen!

30. Mai und 6. Juni, 17:00 Uhr - Eucharistische Anbetung und Beten der Pfingstnovene

2. und 3. Juni - Eucharistiefeyer mit Beten der Pfingstnovene

4. und 15. Juni, 18:30 Uhr - Pfingstnovene

UNSERE OSTERKERZE

IST VERSCHWUNDEN



Foto: Lukas Götz

Am 4. Ostersonntag war das Erstaunen in der Margetshöchheimer Pfarrkirche groß: Die Osterkerze war verschwunden! Die Osterkerze ist in unseren Kirchen das sichtbare Symbol für die Auferstehung Jesu und die Vergewisserung, dass er heute in seiner Kirche lebt.

Leider wissen wir nicht, wer die Osterkerze entwendet hat. Das Erstaunen vieler Gemeindemitglieder zeigt aber, dass ein solcher Diebstahl das religiöse Empfinden von Gläubigen verletzt.

Daneben ärgert uns auch, dass das ehrenamtliche Engagement derer, die die Kerze gestaltet haben, durch einen solchen Vorfall nicht geschätzt wird.

Andreas Kneitz, Pfarrer

AUFBRUCH, HOFFNUNG, LEBEN -

Aufbruch, Hoffnung, Leben - vielfältige und etwas andere Gottesdienstangebote in der Pfarrei zu Ostern

In Margetshöchheim gab es vielfältige und kreative Gottesdienstangebote an den Kar- und Ostertagen - angefangen am Gründonnerstag mit der Abendmahlsfeier hin zum Karfreitag mit je einem modern interpretierten Kreuzweg für Kinder bzw. Erwachsene bis schließlich zur klassischen Karfreitagsliturgie. Die Heraus-

forderung ist an diesem Tag stets die Bedeutung der schweren Botschaft, den Tod Jesu am Kreuz, herauszuarbeiten – persönlich, lebensnah und altersgemäß.

Auferstehungsfeier - Spannungsbogen vom Dunkel zum Licht

In einer etwas anderen Form fand am Karsamstagabend die Auferstehungsfeier statt. Gemeinsam startete man im Rathaushof und ließ an einzelnen Stationen auf dem Weg in die Kirche die vergangenen vorösterlichen Ereignisse Revue passieren bzw. zog den gesamten Spannungsbogen auf. Am Kircheneingang wurde schließlich die Osterkerze entzündet und an die Gottesdienstteilnehmer verteilt, die gemeinsam in die Kirche einzogen und den noch dunklen Kirchenraum in ein stimmungsvolles Licht setzten. Nach Exsultet und der Schöpfungsgeschichte wurden mit dem Gloria an der Orgel alle Register gezogen und ertönten alle Glocken in vollem.

Ostern ist kein Witz, Ostern ist ernst, aber froh!



Es schloss sich das Osterevangelium an, in welchem die Frauen erstaunt, vielleicht erschrocken, am Ostermorgen nur ein leeres Grab vorfanden und damit eine Vorahnung davon bekamen, was hier geschehen war. Die Bedeutung der Osterereignisse für uns Menschen wurden anschließend ausgedeutet - beginnend in der Tradition des so genannten Osterlachens (risus paschalis) und tatsächlich mit einem doppelbödigen Witz – geborgt vom Passauer Bischof Stefan Oster, der jedes Jahr im Ostergottesdienst einen Scherz zum Besten gibt:

Der Lehrer in der Schule ist ganz entsetzt am Ende der Unterrichtsstunde, dass der Max, der Sohn vom Bauer Huber, nicht mal mehr weiß, dass der Jesus am Karfreitag gestorben ist. Und der Lehrer ist wirklich aufgelöst und fragt sich, gell, wie kann das sein bei uns auf dem Dorf. Und er geht zu seinem Rektor von der Schule und erzählt ihm: Stell Dir vor, der Max, der Sohn vom Bauer Huber, weiß nicht mal, dass der Jesus am Karfreitag gestorben ist. Sagt der Rektor: Ja, also den Bauer Huber kenne ich, da gehe ich mal hin und frag, was da los ist. Geht der Rektor zum Huber Bauern raus und sagt: Du Dein Bub, der Max, der hat nicht mal gewusst, dass der Jesus am Karfreitag gestorben ist. Sagt der Bauer Huber: Weißt Du, Rektor, wir da draußen auf dem Einödhof, wir haben keinen Fernseher, kein Radio, kein Internet, wir haben ja nicht mal gewusst, dass er schwer krank ist, der Jesus.

Rief der Witz natürlich viele Lacher im Kirchenraum hervor, spielte er aber gleichzeitig darauf an, dass heute immer weniger Menschen etwas mit Ostern anfangen können, geschweige denn sich damit identifizieren. Doch man würde Ostern falsch verstehen, so eine Kernaussage der Ansprache, würde man diese äußeren Umstände bejammern oder verurteilen. Gleichzeitig versteht sich Ostern auch nicht als triumphale Inszenierung christlicher Überlegenheit gegenüber allen anderen, die mit dem Ostergeschehen nichts anfangen können oder dieses ablehnen. Vielmehr geht es bei Ostern um das Erstaunen der Frauen am offenen Grab, unser heutiges Erstaunen, das sich in ein Hoffen, ein freudiges, aber wohl eher stilles Hoffen verwandelt. Die Schlussworte der Ansprache versuchten es auf den Punkt zu bringen: "Ostern ist kein Witz, Ostern ist zutiefst ernst, aber froh!" Mit Fürbitten, Vater Unser und Segensgebet sowie gemeinsamen Liedern endete die Auferstehungsfeier, nicht aber die österliche Nacht. Denn im Anschluss wurde gemeinsam am Osterfeuer im Rathaushof auf Ostern angestoßen. Da die beiden Priester in den Nachbargemeinden Osternacht feierten, lag die Gestaltung der Auferstehungsfeier in diesem Jahr in den Händen von Uwe Reuter und Lukas Götz, mu-

sikalisch unterstützt von Christina und Ludwig Vornberger an der Gitarre und Susanne Krumm an der Orgel.

Damit aber nicht genug von Ostern. Denn am Sonntag warteten der Festgottesdienst mit Pf. Andreas Kneitz und gleichzeitig die Kinderkirche im Rathaushof, die sich wieder sehr viel Mühe gemacht hatte, den Kindern die Ostereignisse näher zu bringen. Als Belohnung durfte natürlich dann die Ostereiersuche nicht fehlen.

Text und Fotos: Lukas Götz



SENIORENCREIS JOHANNES DER TÄUFER

Das nächste Treffen des Seniorenkreises findet am **Mittwoch, den 11. Juni** statt.

Wir beginnen um **14:00 Uhr** mit einer **Wortgottesfeier** in der Kirche und werden uns anschließend zum gemütlichen Beisammeln bei Kaffee und Kuchen im Pfarrheim einfinden.

Spielerisch anhand von Geschichten, Gedächtnistraining und Rätselraten wollen wir uns dem Thema „Handwerk“ widmen und werden mittels verschiedener Bewegungs- und Dehnübungen so manchen Handwerkerberuf „erspüren“.

Alle Seniorinnen und Senioren sind herzlich eingeladen.

Das Team für den Seniorenkreis

Aktuelle Informationen finden Sie auf unserer Homepage
www.kirchen-zell-leinach.de

oder über unseren WhatsApp-Kanal
„Pfarreien Zell, Margetshöchheim, Erlabrunn, Leinach“

ANZEIGE

Bestattungen Papke

...einfach für Sie da.

auf allen Friedhöfen tätig
alle Bestattungsarten
erfahrene Trauerredner
Bestattungsvorsorge

0931 - 4173840

Wörthstraße 10, 97082 Würzburg
www.bestattungen-papke.de



Werden Sie Gast in unserer
Senioren-Tagespflege



Bis zu 5 Tage mtl. kostenfrei!

- ✓ Gemeinschaft erleben
- ✓ ganztägige Betreuung mit gemeinsamen Mahlzeiten
- ✓ Beförderung mit hauseigenem Fahrdienst
- ✓ kostenloser Schnuppertag

Weitere Informationen unter www.soleo-aktiv.de und gerne auch persönlich unter **0931 80 99 100**.





seit 1993

-  Verkauf
-  Vermietung
-  Wertermittlung
-  Mediation (Erbengemeinschaft)



Wohner & Pfeiffer Immobilien
 Dr.-Maria-Probst-Straße 1
 97082 Würzburg
 0931 99 17 40 50
info@wohner-pfeiffer.de
wohner-pfeiffer.de

WWW.KFZ-MAXIMAL.DE



IHR PARTNER FÜR MAXIMALEN SERVICE

Offizieller Händler für:   

Ihr zuverlässiger Meisterbetrieb für PKW und Zweirad aller Marken in Leinach.

UNSERE LEISTUNGEN:
 Inspektion nach Herstellervorgaben an allen Fabrikaten // Reparaturen aller Art //
 Kostenloser Hol- und Bring-Service im Umkreis von 5 KM // Klimaanlage-Service //
 AU/HU jeden Donnerstag // Anhängervermietung // Unfallinstandsetzung // Reifenservice
 und Einlagerung // Motorradreparatur und Verkauf

FÜR ALLE FRAGEN RUND UM IHR AUTO UND ZWEIRAD SIND WIR GERNE HELFEND UND BERATEND FÜR SIE DA.

HOFSTR. 6 // 97274 LEINACH // TEL. 09364/8025557 // TERMIN PER WHATSAPP: 0176/76609107

Bestattungs-Institut
»Abschied« GmbH



Annastraße 16 · 97072 Würzburg
 Tel. 09 31/1 30 87 · Fax. 09 31/5 53 43
mail@bestattungen-abschied.de

Nähe des Hauptfriedhofs
 Parken im Hof
 Tätig auf allen Friedhöfen
 Grabherstellung - Trägerdienst
 Überführungen

Bestattermeisterin
Alexandra Geist

... wenn ein Trauerfall eintritt, sprechen Sie zunächst mit uns...

Evang. Kirchengemeinde Zell, Margetshöchheim, Erlabrunn

Tel. 0931 / 46 78 79 78

E-Mail: pfarramt.versoehnung.zell@elkb.de
www.versoehnungskirche.com



Evangel. Pfarramt, Hauptstr. 124, 97299 Zell am Main
Pfarramtssekretärin: Tanja Colón, Tel. 0931 / 46 78 79 78
Bürozeiten: Di. + Do. von 9:00 bis 12:00 Uhr

Pfarrer Peter Fuchs: Tel. 46 78 79 78

Vertrauensfrau: Claudia Schaum, Tel. 0931 / 30 46 99 69

GOTTESDIENSTE DER KIRCHENGEMEINDE

So., 01.06.	10:00 Uhr	Gemeindehaus MHH
Mi., 04.06.	10:30 Uhr	Gottesdienst St. Aurelia (Fuchs)
So., 08.06.	10:00 Uhr	Versöhnungskirche Zell (Fuchs)
So., 15.06.	10:00 Uhr	Gemeindehaus MHH (Eckle)
So., 22.06.	09:30 Uhr	Deutschhauskirche Würzburg (Rothmann)
Mi., 25.06.	10:00 Uhr	Gottesdienst Mein Blick (Fuchs)
So., 29.06.	10:00 Uhr	Versöhnungskirche Zell Einführungsgottesdienst Konfirmanden (Fuchs)
Mi., 02.07.	10:30 Uhr	Gottesdienst St. Aurelia (Fuchs)
So., 06.07.	10:00 Uhr	Gemeindehaus MHH (Leutritz)

TAIZÉGEBET

Die nächsten Taizégebete sind am **Freitag, 25. Juli, 19:00 Uhr**, in der Versöhnungskirche. Sie sind eingeladen zu Liedern, Stille und Gebet. (im Juni entfällt das Taizégebet)

ZWOCKELGOTTESDIENST

Herzliche Einladung zum „Zwockelgottesdienst“ für die Kleinen, etwa 1-6 Jahre, ihre Eltern und Großeltern am **Samstag, 31. Mai, um 16:00 Uhr**, in der Versöhnungskirche in Zell. Anschließend Kaffeetrinken und für die Kinder Saft, Kekse, Basteln und Spielen.

KONZERT MIT EDDI HÜNEKE

„Im Ernstfall locker bleiben“

Eddi Hüneke, ehemals „wise guys,“ kommt am **Freitag, 11. Juli, um 20:00 Uhr** zu einem Konzert in den Garten der Versöhnungskirche. Es gibt einen Projektchor unter der Leitung von Susanne Krumm. Info auf www.versoehnungskirche.com
Konzert-Tickets 21,53 €, erm. 13,53 €, online unter: www.eddi-hueneke.de „Zell am Main mit Chor“ oder an der Abendkasse.

MÖGLICHE TAUFDATE

12.07., 26.07., 03.08., 07.09. und 21.09.

KIRCHENVORSTAND

Die nächste Kirchenvorstandssitzung ist am **Mittwoch, 26. Juni, um 20:00 Uhr** in den Räumen der Versöhnungskirche.

KRABELSTUBE ZELL

Dienstag von 9:30 – 11:00 Uhr eine Kleinkindgruppe für Kinder von 0-3 Jahren (Geschwisterkinder auch willkommen)
Ansprechpartnerin: Sonja Safari – **Tel. 0170 / 47 14 644**. Gemeinsames Spielen und Basteln und der Austausch der Eltern stehen im Vordergrund.

KINDERNACHMITTAG - ZELTEN IM KIRCHGARTEN

Wir starten am **Freitag, 27. Juni, um 18:00 Uhr** im Garten der Versöhnungskirche.

Dort geht es mit dem Zeltaufbau los, danach gibt es Abendessen, Geländespiel und Lagerfeuer mit Geschichten und Stockbrot backen. Anschließend übernachten wir in unseren Zelten und frühstücken dann am nächsten Morgen mit den Mamas und Papas. Eine genaue Ausschreibung dazu wird in den Grundschulen verteilt.

Anmeldungen per E-Mail an funf-fuechse-eva@web.de.

NEUER KONFIRMANDEN-KURS

Die Konfirmanden des nächsten Jahres wurden im Mai angeschrieben (betrifft in der Regel die Jugendlichen der 7. Klasse, auch 6. Klasse ist möglich). Am **Mittwoch, 4. Juni, ist um 18:30 Uhr Konfirmandenelternabend** mit Anmeldung. Am **Sonntag, 29. Juni, ist Einführungsgottesdienst**. Vom **4. - 6. Juli** fahren wir auf eine **Konfirmandenfreizeit** auf den Schwanberg.

SENIORENCREIS

MARGETSHÖCHHEIM-ZELL-ERLABRUNN:

Einmal im Monat dienstags **um 14:30 Uhr** im Ev. Gemeindehaus Margetshöchheim, Info: Ursula Verweyen, Tel.: 45251888 und Marianne Hertlein, Tel.: 463838

Dienstag, 24. Juni: "Bingo und andere Spiele" –Team

Aktuelle Informationen finden Sie auf unserer Homepage

www.versoehnungskirche.com

ANZEIGE

Alexandra & Monika Merkle

DUO
ART

Pflanzen / Floristik & Goldschmiede

Lassen Sie sich überraschen von **Blütenvielfalt**
und individuell angefertigtem **Schmuckdesign**.

Wir beraten Sie sehr gerne!

Mo.-Fr. 8 – 18 Uhr · Sa. 8 – 13 Uhr

www.DuoArt-Merkle.de

Würzburger Str. 50 · 97276 Margetshöchheim
Tel. 09 31/ 99 13 61 99 · Fax 09 31/ 99 13 61 98

Notfallnummern

Notruf 112 für Feuerwehr & Rettungsdienst
Notruf 110 für Polizei

Telefon-Seelsorge: Tel. 0800-111 0 111 (ev)
 Tel. 0800-111 0 222 (rk)
 Tel. 0800-111 0 333 (Kind)

Das Hilfetelefon **Tel. 11 60 16**
 Beratung und Hilfe für Frauen "Gewalt gegen Frauen"

Giftnotrufzentrale Bayern:
 München **Tel. 089-192 40**
 Nürnberg **Tel. 0911-398 24 51**

Sperren von Kreditkarten: **Tel. 116 116**
 Eurocard, Visacard, American Express

Neu: Tagesaktuelle Information zum Notdienst der Apotheken



erhalten Sie
vom Festnetz: Tel. 0800-00 22 833 (kostenfrei)
vom Handy: Tel. 22 8 33 (69 Cent /Minute)

auf der Homepage unter
<https://www.blak.de/notdienstsuche>

Notdienst jeweils von 8:00 Uhr bis 8:00 Uhr des Folgetages

Aufgrund von Apothekenneueröffnungen, -schließungen und Notdienständerungsanträgen kann sich der Apothekennotdienst in der Region kurzfristig ändern. Aus diesem Grund bitten wir Sie sich über den oben genannten Link oder per Telefon über den tagesaktuellen Notdienst der Apotheken zu informieren. Vielen Dank für Ihr Verständnis.

ÄRZTLICHER BEREITSCHAFTSDIENST

Der Kassenärztliche Bereitschaftsdienst ist erreichbar unter der **Rufnummer 116 117**.
 Ohne Vorwahl, deutschlandweit, kostenlos (Festnetz & Handy)

Bereitschaftspraxis im Juliusspital in Würzburg
 – neben der Notaufnahme in der Koellikerstraße:

Kinder- und jugendärztlicher Bereitschaftsdienst:
 Tel. 0700 / 35 07 00 35

Zahnärztlicher Notdienst:
www.notdienst-zahn.de

ANZEIGEN

ERGOTHERAPIE
kurzfristige Termine frei!

ENTWICKLUNGSVERZÖGERUNGEN, HYPERAKTIVITÄT, AD(H)S, MS, ALS, SCHREIBDEFIZIT, STIFTHALTUNG, SCHLAGANFALL, ALZHEIMER, DEMENZ, RHEUMA, ARTHROSE, DEPRESSION...

...wir helfen Euch!

schreib uns ne WhatsApp

KOMM IN UNSER TEAM!
WIR SUCHEN PHYSIOS (m/w/d)

093699847383

Praxis für Physiotherapie Bader
 Dorfstr.2-8, 97276 Margetshöchheim
 Tel: 0931/970 973 70
 Fax: 0931/970 977 79
www.physiotherapiepraxis-bader.de

Öffnungszeiten:

Mo: 7.30 - 19.00 Uhr
 Di: 7.00 - 18.00 Uhr
 Mi: 7.00 - 18.00 Uhr
 Do: 7.00 - 19.00 Uhr
 Fr: 7.00 - 18.00 Uhr

Leistungen:

Massage • Krankengymnastik • Lymphdrainage
 Manuelle Therapie • KG Neuro • Wärme / Kältetherapie
 Elektrotherapie • Wellness Anwendungen • u.v.m.

med. Fußpflege
 auch Hausbesuche
 Nur Selbstzahler oder Privatrezept
 (keine Kassenzulassung)



Ihre Pflege daheim
Tel. 0931/46 770 400
Tag und Nacht erreichbar

Medizinische Versorgung
Pflege
Beratung
Palliativpflege
Betreuung

Pflügen mit Herz und Hand
Jürgen P. Dürr GmbH

Rathausplatz 6 • 97299 Zell am Main



Ihr professioneller Bestatter

www.omega-trauerhilfe.de

Wir sind jederzeit für Sie erreichbar:
0931 406 333 36

- alle Bestattungsarten
- auf allen Friedhöfen tätig
- Bestattungsvorsorge

info@omega-trauerhilfe.de
www.omega-trauerhilfe.de



WIR MACHEN LICHT



HH-LEUCHTEN

LED-TECHNIK | BERATUNG | PLANUNG | KONFEKTIONIERUNG

Zellinger Straße 28 | 97274 Leinach
Tel.: 09364 1368 | Mail: info@hh-leuchten.de

www.hh-leuchten.de

Seit über 70 Jahren
Ihr zuverlässiger Partner für:

- Grabpflege, Dauergrabpflege
- Grabgestaltung, Trauerfloristik
- Gartengestaltung
- Verlegen von Rollrasen
- Rasen-, Hecken- und Gehölzschnitt
- Baumfällarbeiten, Wurzelentfernung
- Fachgerechte Pflege Ihres ges. Baumbestandes

Ab sofort für Sie in Margetshöchheim und Zell tätig!

Wir freuen uns auf Ihre Anfrage! Vertragspartner der TBF

FRIEDHOFSGÄRTNEREI GÖTZ
Friedhofsgärtnerei Götz GmbH · Handelstraße 22
97074 Würzburg · Tel.: 0931 / 716 00
info@friedhofsgaertnerei-goetz.de



Sozialstation St. Burkard e. V.

**TAGSÜBER IN DER TAGESPFLEGE
UND ABENDS DAHEIM –
GEMEINSAM STATT EINSAM!**

Tagespflege ↔ **Ambulante Pflege**

Ambulante Pflege ☎ **09369 8575**
Tagespflege in Greußenheim ☎ **09369 98 29 91**
Tagespflege in Margetshöchheim ☎ **0931 4522 8981**

Private Kleinanzeige im Mitteilungsblatt

Gesuche und Angebote, Verkauf od. Vermietung für 15,- € eine gute Möglichkeit.

Format wird je nach Layout angepasst, mind. 90x30 mm

TYPO WERKSTATT
Iris Mende
Tel. 0176 577 209 40
anzeigen@typo-werkstatt.de
www.typo-werkstatt.de

Familienanzeigen individuell gestaltet

Schicken Sie uns formlos Ihre Inhalte und Gestaltungswünsche – wir setzen diese für Sie um.

Gestaltung pauschal 10,- €
Anregungen finden Sie unter www.typo-werkstatt.de

Neue Preise Familienanzeigen, alle Anzeigen in Farbe

1/8 Seite	90x64 mm	40,- €
1/6 Seite	90x90 mm	55,- €
1/4 Seite	90x133 mm	70,- €
1/3 Seite	188x100 mm	100,- €
1/2 Seite	188x133 mm	120,- €
1/1 Seite	188x270 mm	200,- €

andere Formate auf Anfrage

Auftrag senden an: anzeigen@typo-werkstatt.de

Speicher

E-Mobilität

Wärme-
Kopplung

SOLAR  ART
PHOTOVOLTAIK-ANLAGEN

Günstige Energiepreise in unsicheren Zeiten!



Olaf u. Iris
Greshake

*“ Wir können Beides:
Von gut und günstig -
bis highend und exklusiv!”*

Stromkosten sichern,
SolarArt Beratung
vereinbaren.
09303 - 98 10 95 - 0

seit über 25 Jahren

Beratung und Handwerk
aus der Region - für die Region

Lindelbachstr. 5

Tel: 0 93 03 – 98 10 95 0

97236 Randersacker

www.solarart.de